



บทบาทหน้าที่ของผู้ดูแลระบบของหน่วยงาน (Administrator)

นายวินัย มะยมทอง

ผู้อำนวยการศูนย์ข้อมูลเทคโนโลยีสารสนเทศและการสื่อสาร

วันจันทร์ที่ 8 สิงหาคม 2559

ณ ห้องฝึกอบรมคอมพิวเตอร์ มหาวิทยาลัยเกษตรศาสตร์

โครงสร้างการแบ่งส่วนราชการตามอำนาจหน้าที่และภารกิจที่รับผิดชอบของศูนย์ข้อมูลเทคโนโลยีสารสนเทศและการสื่อสาร กรมพัฒนาฝีมือแรงงาน

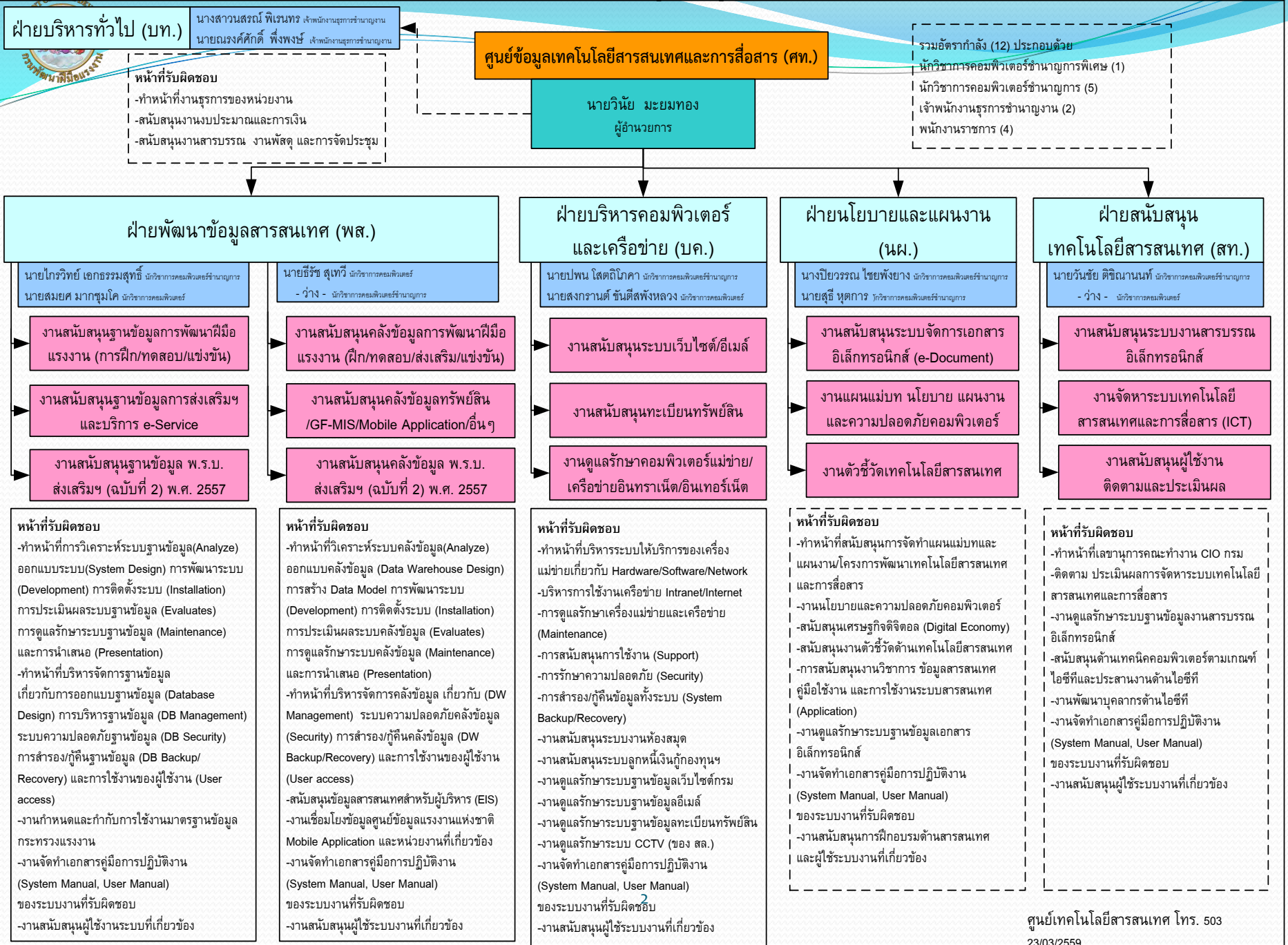



ทิศทางการพัฒนาระบบเทคโนโลยีสารสนเทศ

- แผนแม่บทเทคโนโลยีสารสนเทศและการสื่อสารของประเทศไทย
- แผนแม่บทเทคโนโลยีสารสนเทศ (กรม/กระทรวง)
- แผนยุทธศาสตร์การพัฒนาฝีมือแรงงาน แผนปฏิบัติการประจำปี
- คำรับรองการปฏิบัติการ (PMQA)
- แผนพัฒนาดิจิทัลเพื่อเศรษฐกิจและสังคม 20 ปี
- แผนพัฒนารัฐบาลดิจิทัล ระยะ 3 ปี
- การพัฒนาไปสู่ Thailand 4.0



ส่วนประกอบของระบบเทคโนโลยีสารสนเทศ

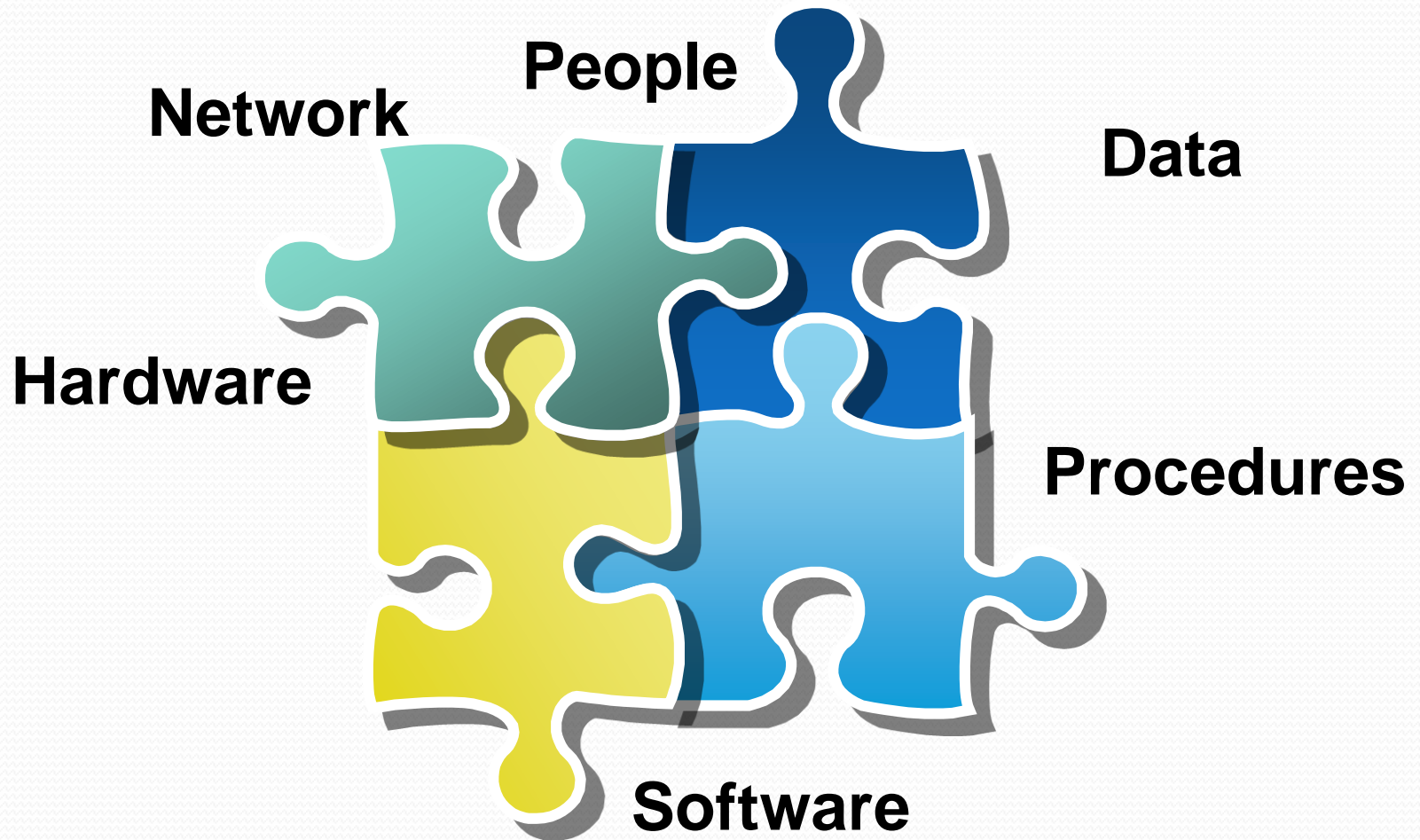



บทบาท หน้าที่ของผู้ดูแลระบบของหน่วยงาน (Administrator)

1. การกำหนดสิทธิ์การใช้งานระบบสารสนเทศให้กับเจ้าหน้าที่ของหน่วยงาน ตามที่ผู้อำนวยการมอบหมายเป็นรายบุคคล
2. กำกับดูแล ประสาน และแก้ไขปัญหาการใช้งานระบบสารสนเทศ ระบบเครื่องคอมพิวเตอร์ ระบบเครือข่ายอินเทอร์เน็ตและอินทราเน็ตของหน่วยงาน
3. ประสาน ติดตามการจัดเก็บข้อมูลของเจ้าหน้าที่ในแต่ละระบบงานให้ถูกต้อง ครบถ้วน
4. การติดตามรายงานผลการใช้ระบบเทคโนโลยีสารสนเทศและการสื่อสารของ หน่วยงาน การแจ้งปัญหาและเสนอแนะแนวทางการแก้ไขปัญหา



การกำหนดสิทธิ์การใช้งานระบบสารสนเทศ

1. ผู้อำนวยการมอบหมายสิทธิ์การใช้งานให้กับเจ้าหน้าที่ทุกคนปฏิบัติงานใช้ระบบสารสนเทศ
2. ผู้ดูแลระบบของหน่วยงานกำหนดสิทธิ์การเข้าถึงระบบสารสนเทศของเจ้าหน้าที่ ตามหน้าที่งานที่ได้รับมอบหมายเป็นรายบุคคล
3. แยกตามระบบงาน และกลุ่มผู้ใช้



วงจรการบริหารสิทธิ์การใช้งานระบบสารสนเทศของเจ้าหน้าที่และประชาชน

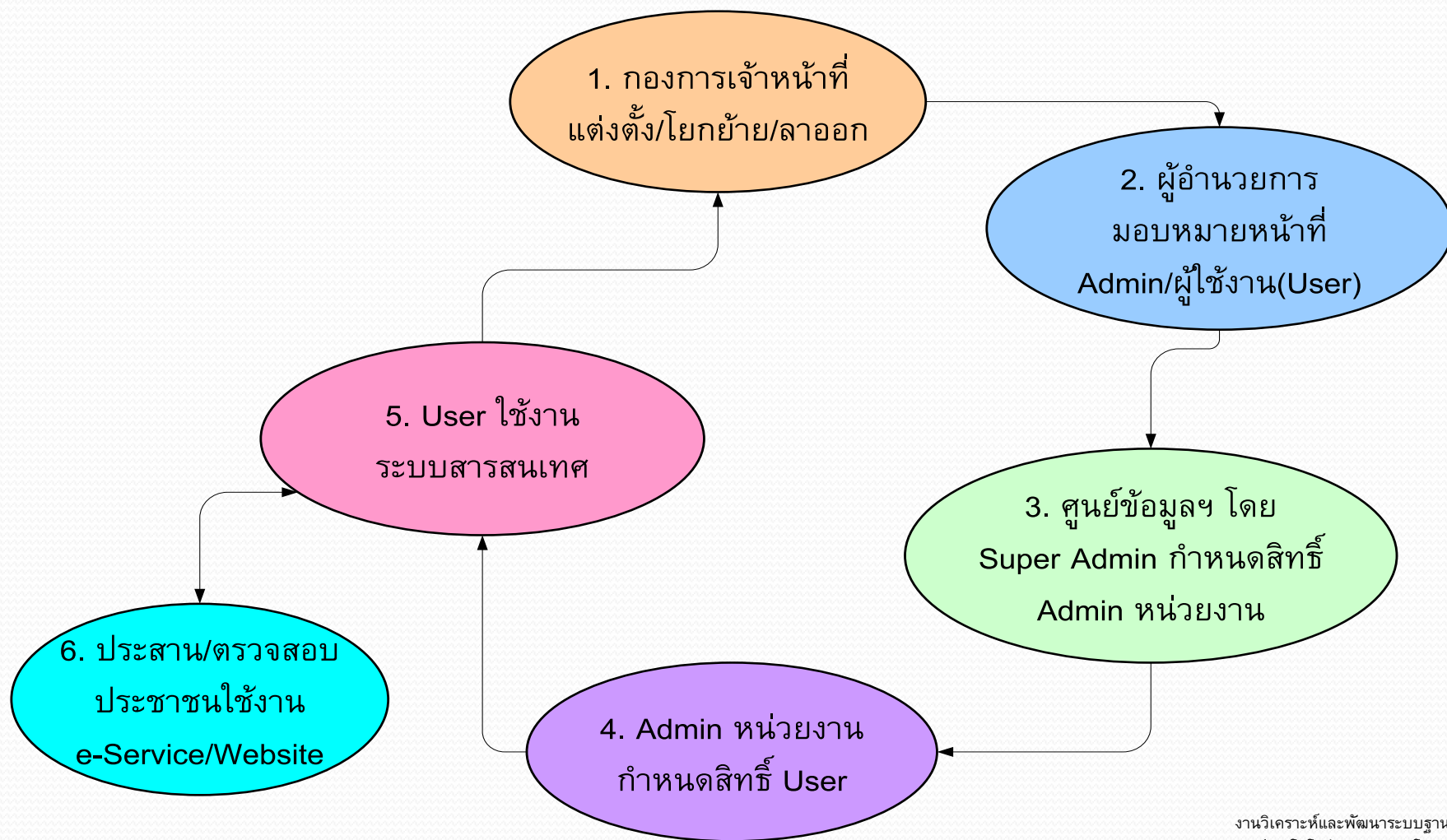



ระบบบริหารบุคลากรและกำหนดสิทธิ์การใช้งาน

ระบบสารสนเทศ กรมพัฒนาฝีมือแรงงาน กระทรวงแรงงาน



หน้าแรก

สิทธิ์การใช้งาน และ บุคลากร ▾

ข้อมูลหน่วยงาน และ โครงสร้าง ▾

ข้อมูลพื้นฐาน ▾

รายงาน ▾

ยินดีต้อนรับ ... วินัย มะยมทอง ออกจากระบบ

สิทธิ์การใช้งาน และ บุคลากร > จัดการข้อมูลบุคลากร

+ เพิ่มรายการ

ค้นหา

ชื่อ :

นามสกุล :

สิทธิ์การใช้งาน

หน่วยงาน :

ค้นหาทั้งหมดที่อยู่ภายใต้หน่วยงานที่เลือก

ฝ่าย :

งาน :

ระบบสารสนเทศ
Application Software

IT สนับสนุนแผนยุทธศาสตร์
และคำรับรองการปฏิบัติราชการ

- ▶ ระบบรายงานผลการพัฒนาฝีมือแรงงาน
การพัฒนาฝีมือแรงงานโดยกรมฯ
-แผนยุทธศาสตร์/แผนปฏิบัติราชการ
-การฝึกอบรมฝีมือแรงงาน
-การทดสอบมาตรฐานฝีมือแรงงาน
-การแข่งขันฝีมือแรงงาน
การส่งเสริมการพัฒนาฝีมือแรงงาน
-รับความเห็นชอบ/การรับรองหลักสูตร
และค่าใช้จ่ายในการฝึก
-อนุญาตจัดตั้งศูนย์ฝึกอบรมฝีมือแรงงาน
-อนุญาตรายการเครื่องมือเครื่องจักร
และอุปกรณ์ที่นำเข้ามาในการฝึก
-ขออนุญาตจัดตั้งศูนย์ทดสอบมาตรฐานฯ
-ขอใช้เครื่องหมายมาตรฐานฝีมือแรงงาน
-ขอรับรองมาตรฐานฝีมือแรงงาน

ระบบคลังข้อมูลอัจฉริยะ

- แผนยุทธศาสตร์/แผนปฏิบัติราชการ
-การฝึกอบรมฝีมือแรงงาน
-การทดสอบมาตรฐานฝีมือแรงงาน
-การส่งเสริมการพัฒนาฝีมือแรงงาน
-การใช้จ่ายเงินงบประมาณ
-ทะเบียนครุภัณฑ์กรมพัฒนาฝีมือแรงงาน
-ระบบการติดตาม เฝ้าระวัง และเตือนภัย

IT สนับสนุนกระบวนการสนับสนุน

- ▶ ระบบทะเบียนทรัพย์สิน/ครุภัณฑ์
-ครุภัณฑ์การฝึก/ทดสอบมาตรฐาน
-ครุภัณฑ์สำนักงาน ยานพาหนะ
-ที่ดิน สิ่งก่อสร้าง
- ▶ ระบบจัดการเอกสารอิเล็กทรอนิกส์
- ▶ ระบบงานสารบรรณอิเล็กทรอนิกส์
- ▶ ระบบ e-Mail (www.mail.go.th)
- ▶ ระบบลูกหนี้เงินกู้กองทุนฯ
- ▶ ระบบโครงการเพิ่มผลิตภาพฯ
- ▶ ระบบศูนย์ช่างประจำชุมชนฯ
- ▶ ระบบ DPIS
- ▶ ระบบ GF-MIS
- ▶ ระบบเงินเดือน
- ▶ ระบบลงเวลาปฏิบัติงาน
- ▶ ระบบ CCTV

IT บริการประชาชน

- ▶ ระบบบริการทางอิเล็กทรอนิกส์ (e-Service)
-ยื่นขอรับความเห็นชอบ/การรับรองหลักสูตร และค่าใช้จ่ายในการฝึก
-ยื่นประเมินเงินสมทบกองทุนพัฒนาฝีมือแรงงาน
-ขอสมัครเข้าฝึกอบรมฝีมือแรงงาน
-ขอสมัครเข้าทดสอบมาตรฐานฝีมือแรงงาน
- ▶ ระบบเว็บไซต์กรม (www.dsd.go.th)
- ▶ ระบบบริการข้อมูลข่าวสารของราชการ
- ▶ ระบบ e-Training
- ▶ ระบบห้องสมุดกรมพัฒนาฝีมือแรงงาน
- ▶ ระบบ Mobile Application

IT สนับสนุนหน่วยงานอื่น

- ▶ การเชื่อมโยงศูนย์ข้อมูลแรงงาน
- ▶ ระบบการฝึกอบรมภาครัฐ
- ▶ การเชื่อมโยง Stat Xchange
- ▶ ระบบประกันสังคมกรณีว่างงาน



ระบบสารสนเทศ

1. ระบบรายงานผลการพัฒนาฝีมือแรงงาน (การฝึกอบรม การทดสอบมาตรฐาน ฝีมือแรงงาน การส่งเสริมการพัฒนาฝีมือแรงงาน)
2. ระบบทะเบียนทรัพยากรสิ้นและครุภัณฑ์
3. ระบบบริการอิเล็กทรอนิกส์ (e-Service)
4. ระบบเว็บไซต์กรมพัฒนาฝีมือแรงงาน
5. ระบบศูนย์บริการข้อมูลข่าวสารของราชการ
6. ระบบจัดการเอกสารอิเล็กทรอนิกส์
7. ระบบงานสารบรรณอิเล็กทรอนิกส์
8. ระบบบริหารบุคลากรและจัดการสิทธิการใช้งาน



datacenter.dsd.go.th

Google

เข้าชมบ่อย เริ่มใช้งาน Customize Links Free Hotmail Windows Marketplace Windows Media Windows



ศูนย์ข้อมูลสารสนเทศ

กรมพัฒนาฝีมือแรงงาน กระทรวงแรงงาน

datacenter.dsd.go.th

ผลการฝึกอบรมฝีมือแรงงาน

เข้าสู่คลังข้อมูล 1

คลิกเลย!

ผลการส่งเสริมการพัฒนากำลังคน



เข้าสู่คลังข้อมูล 2

คลิกเลย!



ระบบ E-Service

การทดสอบมาตรฐานฝีมือแรงงาน



ระบบสารสนเทศ (ใหม่) :

ระบบรายงานผล
การพัฒนาฝีมือ
แรงงาน

(ระบบบริการตามภารกิจกรม
ฝึกอบรม / ทดสอบ /
ส่งเสริม)



ระบบ E-Service
สำหรับประชาชน,
สถานประกอบการ

ระบบบริการทาง-
อิเล็กทรอนิกส์



ระบบทะเบียนทรัพย์สิน
และครุภัณฑ์

กรมพัฒนาฝีมือแรงงาน



ระบบงานสารบรรณ
อิเล็กทรอนิกส์

กรมพัฒนาฝีมือแรงงาน



ระบบจัดการเอกสาร
อิเล็กทรอนิกส์



ระบบจัดการข้อมูล
เว็บไซต์

กรมพัฒนาฝีมือแรงงาน



ระบบบริหารบุคลากร
และกำหนดสิทธิ์
การใช้งาน
ระบบสารสนเทศ



แจ้งปัญหาระบบ

กรมพัฒนาฝีมือแรงงาน



การบริหารข้อมูลสารสนเทศ

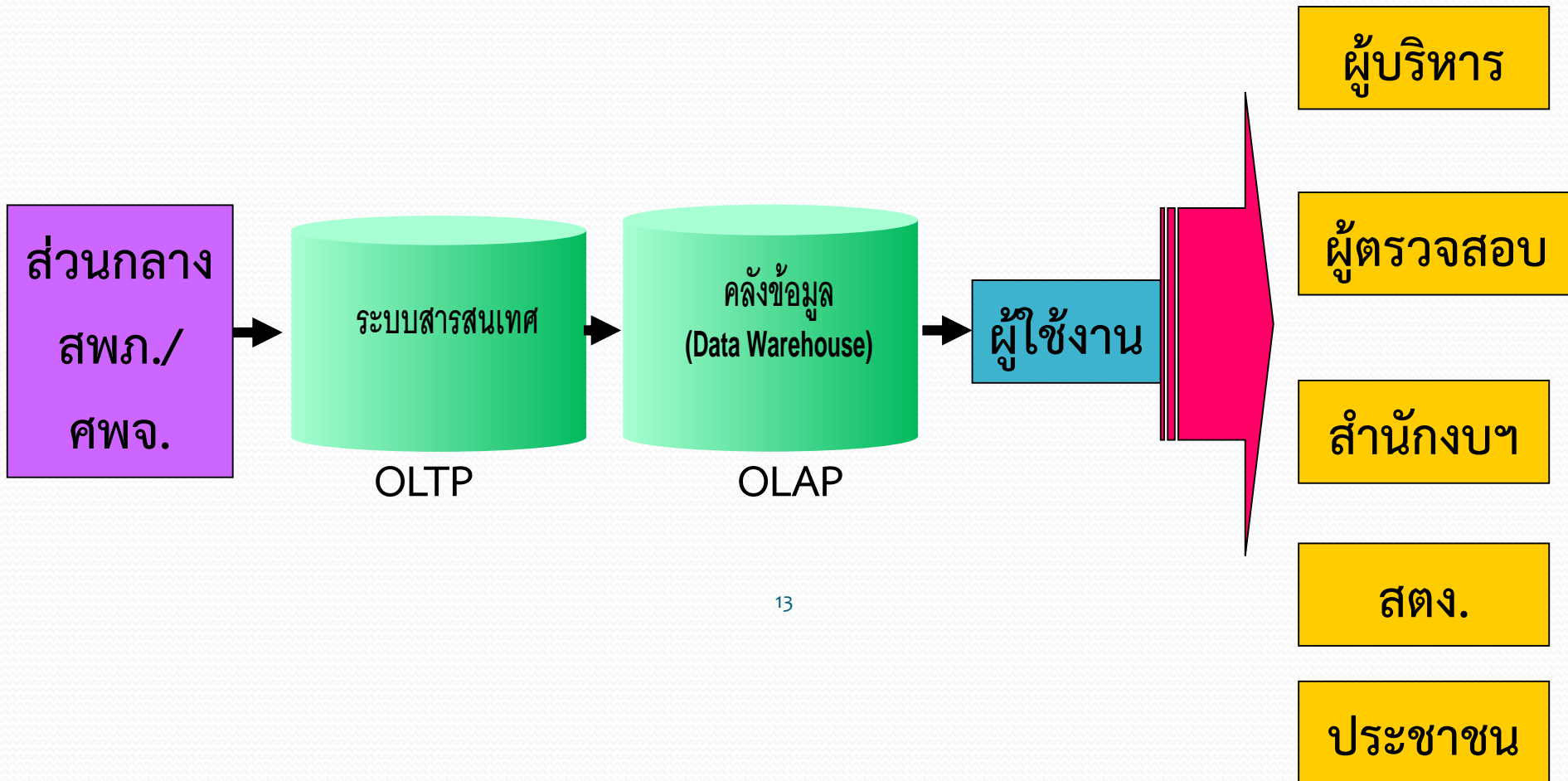



เครือข่ายสื่อสารข้อมูลเชื่อมโยงหน่วยงานภาครัฐ (Government Information Network : GIN)





หนังสือฉบับนี้ให้ไว้เพื่อรับรองว่า สำนักงานรัฐบาลอิเล็กทรอนิกส์ (องค์การมหาชน) (สรอ.)

ได้ให้บริการระบบเทคโนโลยีสารสนเทศแก่

กรมพัฒนาฝีมือแรงงาน

สังกัด กระทรวงแรงงาน

จำนวนทั้งสิ้น 3 บริการ ในปีงบประมาณ 2558 ได้แก่

เครือข่ายสื่อสารข้อมูลเชื่อมโยงหน่วยงานภาครัฐ (Government Information Network: GIN)

ระบบคลาวด์ภาครัฐ (Government Cloud: G-Cloud)

ระบบจดหมายอิเล็กทรอนิกส์กลางเพื่อการสื่อสารในภาครัฐ (MailGoThai)

ให้ไว้ ณ วันที่ 7 กันยายน พ.ศ. 2558



เครือข่ายสื่อสารข้อมูลคอมพิวเตอร์กรมพัฒนาฝีมือแรงงาน (ระบบใหม่)

True Internet

Internet

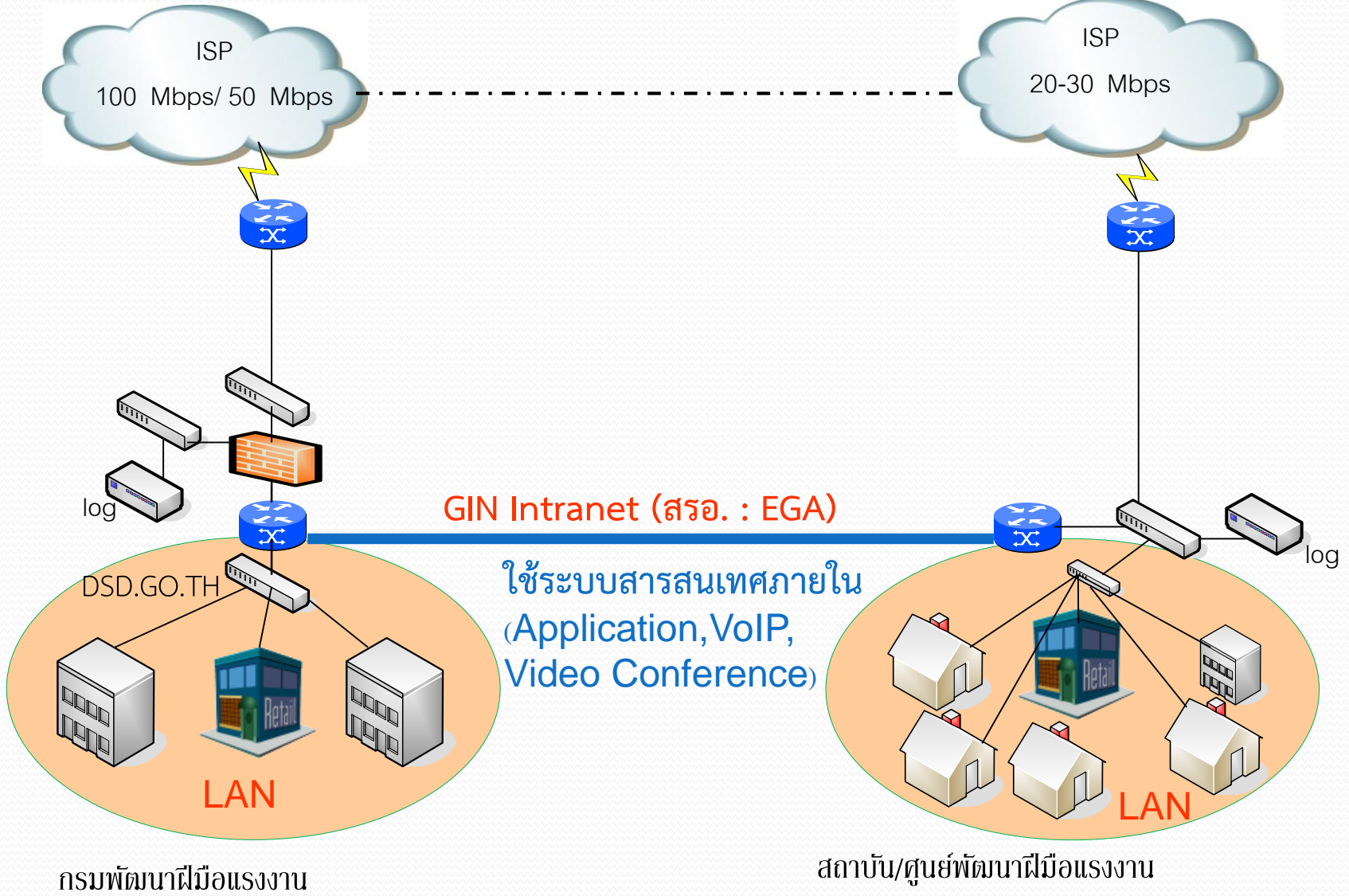

LAN

LAN

กรมพัฒนาฝีมือแรงงาน

สถาบัน/ศูนย์พัฒนาฝีมือแรงงาน

การตั้งค่าเครือข่ายสำหรับเรียกใช้ Application

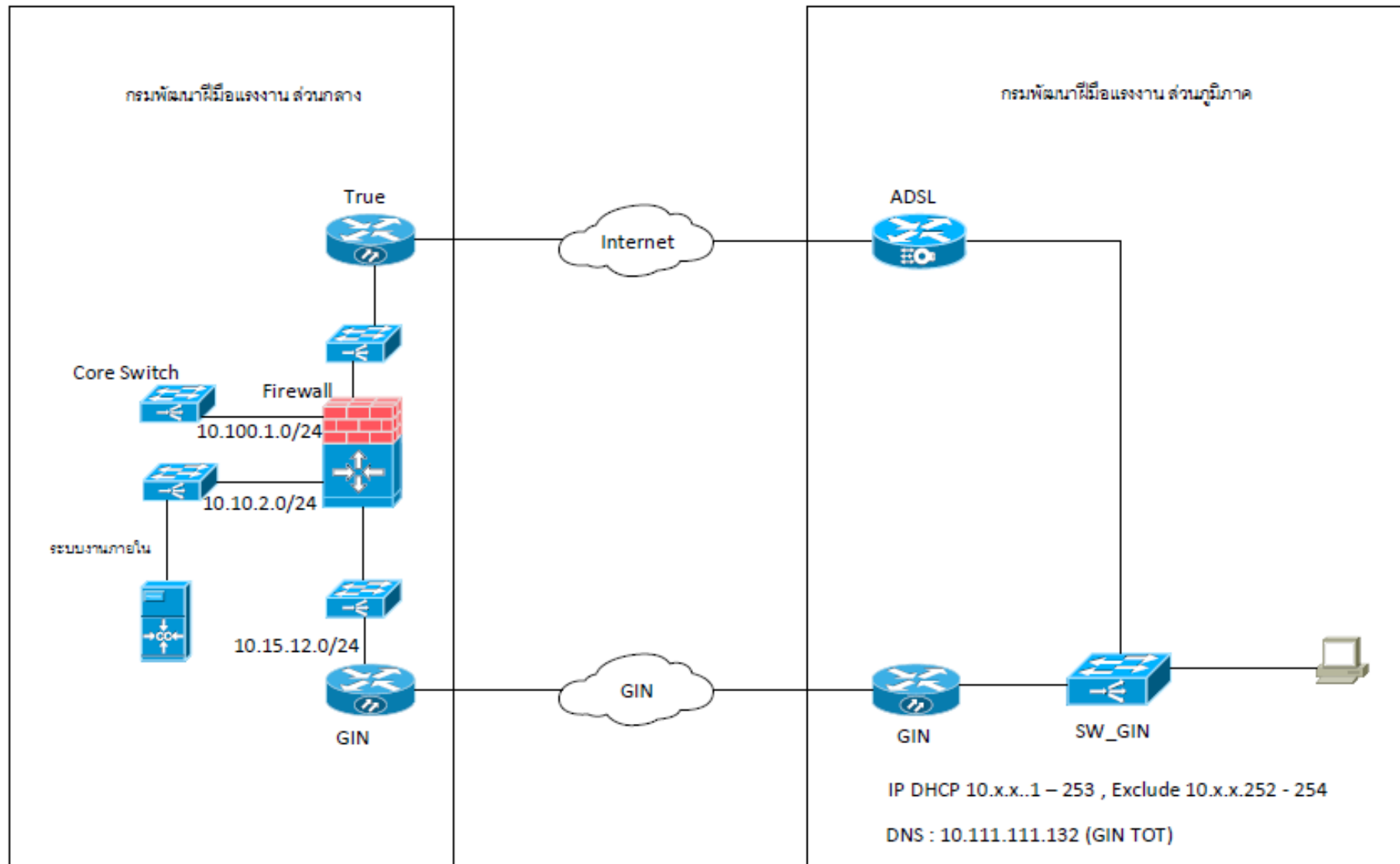



เมนูหลัก ข้อมูลส่วนบุคคล รายงาน

เข้าสู่ระบบโดย
[อดี บูอ่อน]

สารบรรณ
[งานบริหารทั่วไป]

LOGOUT

สร้างหรือพิมพ์หนังสือราชการ

รายการหนังสือรับ (ส่งผ่านระบบ)

รายการทะเบียนหนังสือรับ

ลงทะเบียนรับ - หน่วยงานภายนอกกรม

าร New!
New!

รายการทะเบียนหนังสือส่ง

ลงทะเบียนรับ - หน่วยงานภายใน(ระดับเดียวกัน)

าร New!
New!

รายการส่งถึงผู้รับผิดชอบ

ลงทะเบียนรับ - หน่วยงานภายใต้สังกัด

จองเลขหนังสือ

รวมรายการหนังสือส่งผิด

รายการ

รวมทะเบียนหนังสือส่ง(เลขอธิบดี)

หนังสือเข้า/ลงรับ

ค้นหาหนังสือ (เรื่อง/วาด้วย) (ที่)

เลขทะเบียนรับ จาก ถึง

ลงวันที่ จาก ถึง ค้นหา

ลำดับ	ที่หนังสือ	เรื่อง	ผู้ส่ง	วันที่ส่ง	วันที่ลงทะเบียน		
๑.	รง ๐๔๐๒/บท ๖ ๐๐๑๑	XXXXXXXXXXXXXXXXXXXX [หนังสือส่งภายนอกกรม] [จาก : งานบริหารทั่วไป]	อดี บูอ่อน	๑๘ ก.พ. ๒๕๕๘ ๑๓:๐๒	๑๘ ก.พ. ๒๕๕๘		

ข้อนรายการหนังสือเข้าที่รับเรื่องแล้ว

ค้นหาหนังสือ (เรื่อง/วาด้วย) (ที่)

เลขทะเบียนรับ จาก ถึง

ลงวันที่ จาก ถึง ค้นหา

ลำดับ	ที่หนังสือ	เรื่อง	ผู้ส่ง	วันที่ส่ง	วันที่ลงทะเบียน		
๑.	รง ๐๔๐๒/๐๐๑๑	เรื่อง [หนังสือส่งภายใต้สังกัด] [จาก : กองแผนงานและสารสนเทศ]	อดี บูอ่อน	๒๖ ธ.ค. ๒๕๕๗ ๑๔:๑๒	๒๖ ธ.ค. ๒๕๕๗		
๒.	รง ๐๔๐๒/นย ๐๐๑๑	ทดสอบหนังสือส่งภายใน ๐๐๑ [หนังสือส่งภายนอกกรม] [จาก : ฝ่ายนโยบายและยุทธศาสตร์]	วันที่พย อ้วนอม	๒๖ ธ.ค. ๒๕๕๗ ๑๔:๑๒	๒๖ ธ.ค. ๒๕๕๗		
๓.	กิง ๒๒๐๐/๐๐๓	เรื่องทดสอบ หนังสือรับภายนอก [หนังสือรับภายนอกกรม] [จาก : กองแผนงานและสารสนเทศ]	อดี บูอ่อน	๑๕ ธ.ค. ๒๕๕๗ ๑๔:๑๒	๑๕ ธ.ค. ๒๕๕๗		
๔.	รง ๐๔๐๒ ๒/๒๕๕๗	ขอความร่วมมือสนับสนุนการฝึกอบรมฝีมือแรงงานด้วยโปรแกรม ::สังค [หนังสือรับภายใต้สังกัด] [จาก : กองแผนงานและสารสนเทศ]	อดี บูอ่อน	๒๗ ส.ค. ๒๕๕๗ ๑๕:๐๘	๒๗ ก.ค. ๒๕๕๗		

หมายเหตุ :

ชั้นความเร็ว ปกติ 1 2 3 4 5

ชั้นความลับ ปกติ 1 2 3 4 5







ขั้นตอนการปฏิบัติงานระบบงานสารบรรณอิเล็กทรอนิกส์

1. การกำหนดสิทธิ์การใช้งานของเจ้าหน้าที่สารบรรณและผู้ใช้ทั่วไปของหน่วยงาน
2. การตั้งค่าเริ่มต้น กำหนดเลขหนังสือ และกำหนดชื่อหน่วยงานภายใน
3. การลงทะเบียนหนังสือรับ
4. การลงทะเบียนหนังสือส่ง
5. การตรวจสอบเส้นทาง ติดตามหนังสือ
6. การค้นหาหนังสือ การจองเลขหนังสือ
7. การจัดเก็บแฟ้มหนังสือ
8. การแจ้งหนังสือส่งผิด
9. การใช้รายงานข้อมูลหนังสือ



ข้อดีของการใช้ระบบงานสารบรรณอิเล็กทรอนิกส์

1. ลดค่าใช้จ่าย เช่น ลดการซื้อกระดาษ ลดค่าโทรสาร ลดค่าไปรษณีย์ ลดค่าน้ำมัน
2. อำนวยความสะดวก เช่น รับ-ส่งหนังสือได้สะดวกรวดเร็ว ไม่มีข้อจำกัดด้านสถานที่ เวลาและระยะทาง จัดเก็บเป็นแฟ้มเอกสารอย่างเป็นระบบ ค้นหาง่าย
3. เพิ่มศักยภาพในการบริหารงาน เช่น ตรวจสอบ ติดตามงานได้ดี มีรายงาน ข้อมูลในการปฏิบัติงาน ประยุกต์ใช้ได้หลายระดับ (สำนัก/กอง/กลุ่มงาน/ฝ่าย/งาน)

เลือกทะเบียนหนังสือรับ		หนังสือรับภายในสังกัดกรม	หนังสือภายนอก
เลขทะเบียนรับ	:	ด	
ที่หนังสือ	:	กง ๒๒๐๐/๐๐๓	ลงวันที่ ๑๕ ธ.ค. ๒๕๕๗ 
วันที่ลงรับหนังสือ	:	๒๓ ก.พ. ๒๕๕๘ 	
เรื่อง	:	เรื่องทดสอบ หนังสือรับภายนอก	
จาก	:	จาก	
ถึง/เรียน	:	ถึง/เรียน	
อ้างถึง	:		
สิ่งที่ส่งมาด้วย	:	สิ่งที่ส่งมาด้วย	
ชั้นความเร็ว	:	ปกติ 	
ชั้นความลับ	:	ปกติ 	
กอง/ฝ่าย/งาน เจ้าของเรื่อง	:	เจ้าของเรื่อง	
โทรศัพท์เจ้าของเรื่อง	:	โทรศัพท์เจ้าของเรื่อง	
โทรสารเจ้าของเรื่อง	:		
สำเนาส่ง	:		
หมายเหตุ	:	<div style="border: 1px solid gray; height: 60px;"></div>	

 สิ้นสุดหนังสือ

เพิ่มหนังสือ

 แฟ้มที่เกี่ยวข้อง ๐ รายการ

Koala.jpg

คลิกที่ปุ่ม "Choose File" เพื่อเลือกแฟ้มงานที่ต้องการอัปโหลด แล้วรอสักครู่
เมื่อระบบตรวจสอบแฟ้มเรียบร้อยแล้ว ชื่อแฟ้มจะปรากฏในรายการแฟ้มที่เกี่ยวข้อง

หมายเหตุ*** ขนาดแฟ้มไม่เกิน 50 MB ,ชื่อแฟ้มไม่ควรจะประกอบด้วย จุด(.) และ ,

หมายเหตุ :

 คลิกเพื่อเปิดดูแฟ้มหนังสือ

 คลิกเพื่อลบแฟ้มหนังสือที่ไม่ต้องการ



ระบบงานสารบรรณอิเล็กทรอนิกส์

กรมพัฒนาฝีมือแรงงาน กระทรวงแรงงาน

DSD E - Saraban



- เมนูหลัก
- ข้อมูลส่วนบุคคล
- รายงาน

เข้าสู่ระบบโดย
[อร์ดี บุอ่อน]

สารบรรณ
[งานบริหารทั่วไป]

LOGOUT

สร้างหรือพิมพ์หนังสือราชการ

รายการหนังสือรับ (ส่งผ่านระบบ)

รายการทะเบียนหนังสือรับ

รายการทะเบียนหนังสือส่ง

รายการส่งถึงผู้รับผิดชอบ

จองเลขหนังสือ

รวมรายการหนังสือส่งผิด

รวมทะเบียนหนังสือส่ง/เลขจดพิมพ์

รายการหนังสือเข้าที่ยังไม่ได้ลงทะเบียน 3 รายการ **New!**
รายการหนังสือที่รอส่งถึงผู้รับผิดชอบ 3 รายการ **New!**

ลงทะเบียนส่ง - หน่วยงานภายนอกกรม

ลงทะเบียนส่ง - หน่วยงานภายใน(ระดับเดียวกัน)

ลงทะเบียนส่ง - หน่วยงานภายใต้สังกัด

ลงทะเบียนส่ง - ออกเลขอัตโนมัติแทนหน่วยงาน (กอง/สำนัก/ศูนย์)

เลือกทะเบียนหนังสือส่ง

หนังสือที่รอการลงนาม/ลงทะเบียนส่ง

ค้นหาหนังสือ (เรื่อง/ว่าด้วย) (ที่)

เลขส่ง จาก ถึง

ลงวันที่ ค้นหา

หนังสือลงทะเบียนส่ง "รอการลงนาม"

ลำดับ	เลขส่ง	ที่	เรื่อง	ลงวันที่	วันที่สร้าง				
๑.	๐๐๐๒	บท/๐๐๐๒	เรื่อง [หนังสือส่งภายนอกกรม] [อร์ดี บุอ่อน]	๑๔ ธ.ค. ๒๕๕๗	๑๔ ธ.ค. ๒๕๕๗ ๑๔:๑๔				
๒.	๐๐๐๑	บท/๐๐๐๑	เรื่อง [หนังสือส่งภายนอกกรม] [อร์ดี บุอ่อน]	๑๔ ธ.ค. ๒๕๕๗	๑๔ ธ.ค. ๒๕๕๗ ๑๔:๑๔				

ซ่อนรายการหนังสือส่งทั้งหมด

ค้นหาหนังสือ (เรื่อง/ว่าด้วย) (ที่)

เลขส่ง จาก ถึง

ลงวันที่ จาก ถึง ค้นหา

หนังสือลงทะเบียนส่ง ทั้งหมด

ลำดับ	เลขส่ง	ที่	เรื่อง	ลงวันที่	วันที่สร้าง		
๑.	๐๐๐๑	รง ๐๔๐๒/บท ว ๐๐๐๑	เรื่อง [หนังสือส่งภายนอกกรม] [ยุดหนึ่งลือ] [อร์ดี บุอ่อน]	๑๘ ก.พ. ๒๕๕๘	๑๘ ก.พ. ๒๕๕๘ ๑๓:๔๗		
๒.	๐๐๐๔	รง ๐๔๐๒/บท ๐๐๐๔	ทดสอบหนังสือส่งภายใน ฝ่ายนโยบายและยุทธศาสตร์ ๐๐๒ [หนังสือส่งภายนอกกรม] [ลงนามแล้ว] [อร์ดี บุอ่อน]	๒๖ ธ.ค. ๒๕๕๗	๒๖ ธ.ค. ๒๕๕๗ ๑๓:๓๘		
๓.	๐๐๐๓	รง ๐๔๐๒/บท ว ๐๐๐๓	ทดสอบหนังสือส่งภายใน ฝ่ายนโยบายและยุทธศาสตร์ [หนังสือส่งภายนอกกรม] [ส่งผ่านไม่เสนอลงนาม] [อร์ดี บุอ่อน]	๒๖ ธ.ค. ๒๕๕๗	๒๖ ธ.ค. ๒๕๕๗ ๑๓:๓๔		
๔.	๐๐๐๒	บท/๐๐๐๒	เรื่อง [หนังสือส่งภายนอกกรม] [ลงทะเบียนหนังสือใหม่] [อร์ดี บุอ่อน]	๑๔ ธ.ค. ๒๕๕๗	๑๔ ธ.ค. ๒๕๕๗ ๑๔:๑๔		
๕.	๐๐๐๑	บท/๐๐๐๑	เรื่อง [หนังสือส่งภายนอกกรม] [ลงทะเบียนหนังสือใหม่] [อร์ดี บุอ่อน]	๑๔ ธ.ค. ๒๕๕๗	๑๔ ธ.ค. ๒๕๕๗ ๑๔:๑๔		

หมายเหตุ :

📄 หมายถึงหนังสือที่ลงทะเบียน 📄 หมายถึงหนังสือที่รอการพิจารณา/ลงนาม

📄 1 ปกติ 📄 2 คำน 📄 3 คำนมาก 📄 4 คำนที่สุด

📄 1 ปกติ 📄 2 สับ 📄 3 สับมาก 📄 4 สับที่สุด 📄 5 ปกติ

📄 หมายถึงหนังสือรับอิเล็กทรอนิกส์จากหน่วยงานภายนอก



รายงานทะเบียน ทะเบียนรับหนังสือภายนอก

หน่วยงาน : กองแผนงานและสารสนเทศ : งานบริหารทั่วไป

รายงานประจำปี ๒๕๕๔

เมื่อวันที่ลงทะเบียนหนังสือ : ๒๓ กุมภาพันธ์ ๒๕๕๔

เลขทะเบียน หนังสือภายนอก	ที่	ลงวันที่	จาก	ถึง	เรื่อง	การปฏิบัติ	หมายเหตุ
๓	๐๐๐๓	๒๓ ก.พ. ๒๕๕๔	พลชบ	พลชบ	พลชบ	รอค้	
กค ๒๒๐๐/๐๐๓	๐๐๐๓	๒๓ ก.พ. ๒๕๕๔	จาก	ถึงเว็ช	เรื่องพลชบ หนังสือรับภายนอก	รอค้	



Contact Person

	<u>โทรศัพท์</u>	<u>E-mail</u>
นายวินัย มะยมทอง	0-2246-1936	winai@dsd.go.th
นางปิยวรรณ ไชยพั่งยาง	0-2245-1859	itplan@dsd.go.th
นายสุธี หุตะการ	”	”
นายปพน โสทธิโกคา	0-2246-1936	itnetwork@dsd.go.th
นายวันชัย ติขิณานนท์	”	itsupport@dsd.go.th
นายไกรวิทย์ เอกธรรมสุทธิ	0-2245-1859	itdev@dsd.go.th
นายณรงค์ศักดิ์ พึ่งพงษ์	”	”
นางสาวนสรณ์ พิเรนทร	0-2246-1936	itgen@dsd.go.th
นางสาวพัทสรีย์ สีสอน	”	”
นายสงกรานต์ ชันดีสพังหลวง	”	itnetwork@dsd.go.th
นายธีรัช สุเทวี	0-2245-1859	itdev@dsd.go.th
นายสมยศ มากชุมโค	”	”

Website: datacenter.dsd.go.th , www.dsd.go.th/itcenter



ขอขอบคุณครับ



ระบบสารสนเทศ
กรมพัฒนาฝีมือแรงงาน
HTTP://DATACENTER.DSD.GO.TH

ระบบรายงานผลการพัฒนาฝีมือแรงงาน

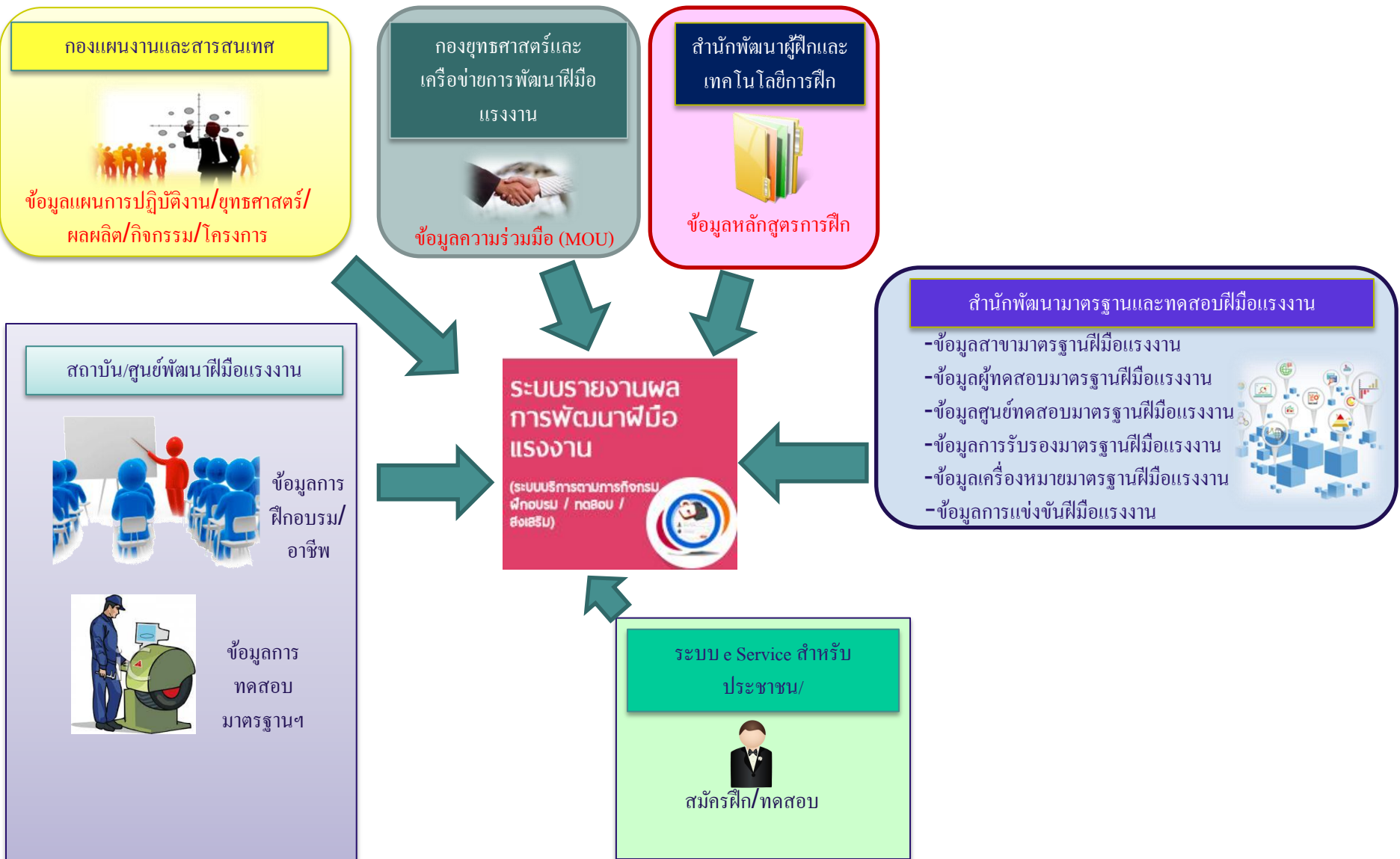

- สำหรับบันทึกผลการพัฒนาฝีมือแรงงาน
 - ฝึกอบรม
 - ทดสอบมาตรฐาน
 - แข่งขันฝีมือแรงงาน
- E-Service สมัครฝึกอบรม/ทดสอบ สำหรับประชาชนทั่วไป

ระบบรายงานผลการพัฒนาฝีมือแรงงาน



สมัครฝึกอบรม/ทดสอบ ผ่าน E-Service

ระบบบริการภาครัฐผ่านระบบอิเล็กทรอนิกส์ / ข้อมูลผู้ใช้ / ประวัติการสมัครฝึกอบรม

ประวัติการฝึกอบรม										
ลำดับที่	ชื่อหลักสูตร	ระยะเวลาการฝึก (ชั่วโมง)	รุ่นที่	ประเภทการฝึก	วันที่เริ่มฝึก	วันที่จบฝึก	หน่วยงาน	ผลการสมัคร	ผลการฝึก	
1	ช่างคอมพิวเตอร์	1680	1	การฝึกเตรียมเข้าทำงาน	1/8/2559	10/8/2559	ศูนย์พัฒนาฝีมือแรงงานจังหวัดเพชรบุรี	รอการตรวจสอบจากเจ้าหน้าที่	-	
2	การทำขนมอบ	280	2	การฝึกเตรียมเข้าทำงาน	5/8/2559	22/8/2559	ศูนย์พัฒนาฝีมือแรงงานจังหวัดเพชรบุรี	รอการตรวจสอบจากเจ้าหน้าที่	-	
3	การทำขนมไทย	280	1	การฝึกเตรียมเข้าทำงาน	4/8/2559	26/8/2559	ศูนย์พัฒนาฝีมือแรงงานจังหวัดเพชรบุรี	ผ่านการพิจารณาอนุมัติ	-	
4	การทำขนมอบ	280	1	การฝึกเตรียมเข้าทำงาน	2/8/2559	12/8/2559	ศูนย์พัฒนาฝีมือแรงงานจังหวัดเพชรบุรี	ผ่านการพิจารณาอนุมัติ	-	

รายการที่ 1 - 4 จากทั้งหมด 4 รายการ

ยุทธศาสตร์ ▾ ฝึกอบรม ▾ ทดสอบ ▾

รายการทดสอบมาตรฐานฯ (โดยกรมฯ)

- ข้อมูลใบสมัคร
- เพิ่ม/แก้ไข ใบสมัคร
- รายชื่อผู้สมัครทดสอบ e-Service 
- รายการทดสอบมาตรฐานฝีมือแรงงาน
- แจ้งย้ายรุ่น/สาขา แผนการทดสอบ **NEW!**

ยุทธศาสตร์ ▾ ฝึกอบรม ▾ ทดสอบ ▾

ฝึกอบรมฝีมือแรงงาน (โดยกรมฯ)

- ข้อมูลใบสมัคร
- เพิ่ม/แก้ไข ใบสมัคร
- รายชื่อผู้สมัครฝึกผ่าน e-Service 
- รายการฝึกอบรม
- แจ้งย้ายรุ่น/สาขา แผนฝึกอบรม **NEW!**

ระบบส่งเสริมการพัฒนาฝีมือแรงงานและe-Service

- ยื่นรับรองหลักสูตรและค่าใช้จ่าย
- ยื่นประเมินเงินสมทบ
- อื่นๆ เช่น แจ้งปิดกิจการ แจ้งย้ายที่อยู่ จัดตั้งศูนย์ฝึก/อนุญาต
เครื่องมือเครื่องจักรฯ เป็นต้น



ผู้ใช้งานระบบ

-ผู้อำนวยความสะดวก/ผู้ที่ได้รับมอบหมายให้เป็นนายทะเบียน

-หัวหน้าฝ่าย ทำหน้าที่เป็นผู้พิจารณารับรอง

-เจ้าหน้าที่บันทึกข้อมูล

ภาพรวมของระบบส่งเสริมการพัฒนาฝีมือแรงงานและบริการ e service

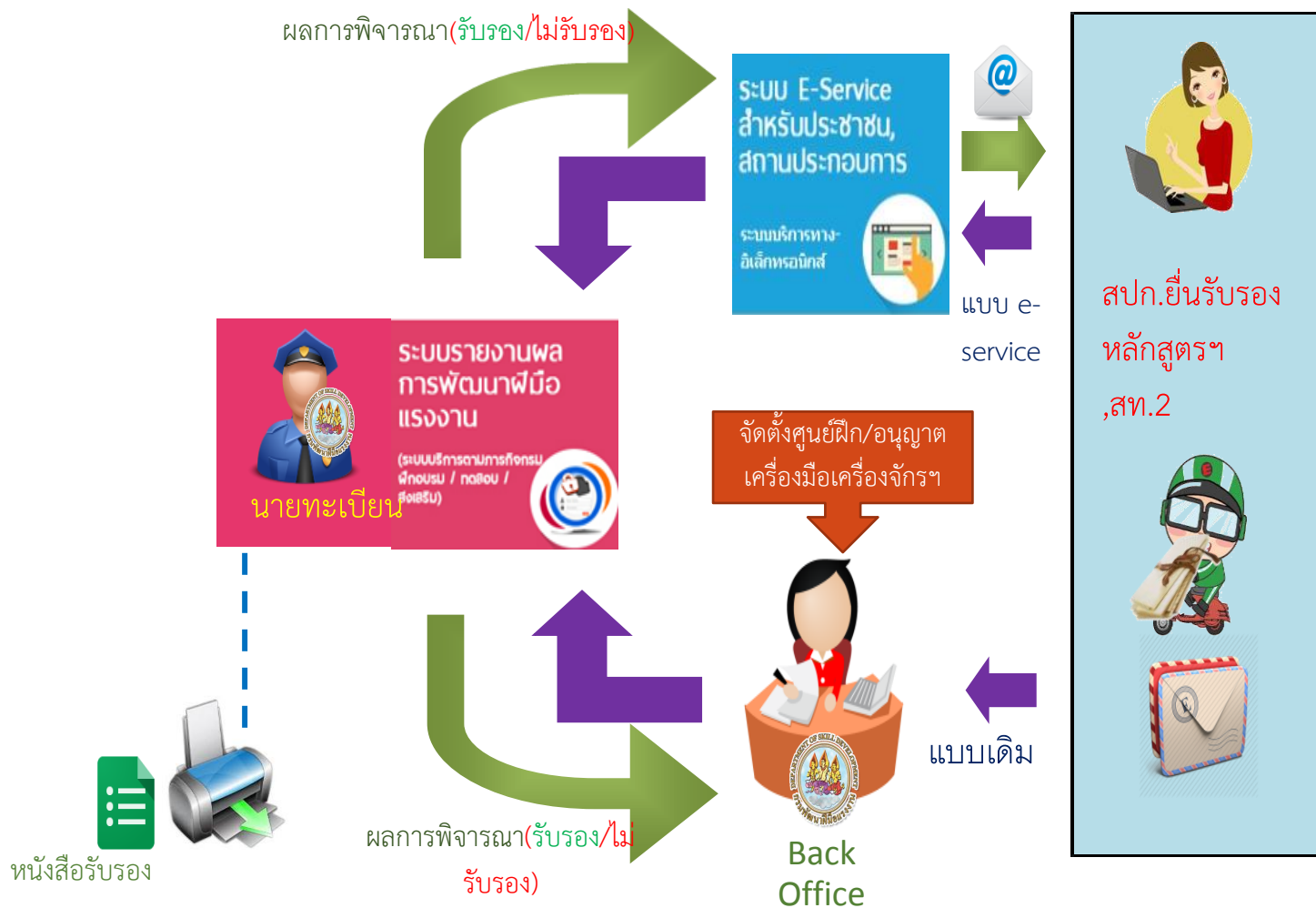

ระบบส่งเสริมการพัฒนาฝีมือแรงงานและe-Service



ระบบบริการภาครัฐผ่านระบบอิเล็กทรอนิกส์ / หน้าแรก



- ✿ กรุณาใช้ Google Chrome ในการใช้งานระบบ e-Service คลิก
- ✿ ดาวโหลดคู่มือการใช้งานระบบ e-Service คลิก
- ✿ **NEW!** ไฟล์ excel สำหรับกรอกรายชื่อลูกจ้างที่เข้าอบรมเพื่อแนบกับคำขอรับรองหลักสูตรฝึกยก/ฝึกเปลี่ยน(ปรับปรุงเมื่อวันที่ 16 มิ.ย. 59) คลิก
- ✿ ดูคู่มือวิธีการกรอกไฟล์ excel รายชื่อลูกจ้างที่เข้าอบรมเพื่อแนบกับคำขอรับรองหลักสูตรฝึกยก/ฝึกเปลี่ยนคลิก

ระบบส่งเสริมการพัฒนาฝีมือแรงงานและe-Service

ระบบบริการภาครัฐผ่านระบบอิเล็กทรอนิกส์ / บริการสำหรับสถานประกอบการ



ข้อมูลบริษัท



แจ้งเปลี่ยนแปลงข้อมูลบริษัท (สท.8)



ข้อมูลการขอรับความเห็นชอบ
หลักสูตรและค่าใช้จ่ายในการฝึก



แบบแสดงการส่วนเงินสมทบ
กองทุนพัฒนาฝีมือแรงงาน



แจ้งปัญหาระบบ



TSIC2009

NEW! ขอความร่วมมือ สถานประกอบการปรับประเภทอุตสาหกรรมให้ตรงตามมาตรฐาน TSIC2009 รายละเอียดคลิก

🌸 ขอแจ้งเปลี่ยนข้อความตัวเลือกในขั้นตอนการพิจารณารับรองหลักสูตรและค่าใช้จ่าย รายละเอียดคลิก

🌸 แจ้งเรื่องการบันทึกข้อมูล กรณี สถานประกอบการได้รับแจ้งว่า มีการแก้ไขเพิ่มเติม รายละเอียด คลิก

🌸 ดาวนี่ โหลตคู่มือการใช้งานระบบ e-Service คลิก

🌸 **NEW!** ไฟล์ excel สำหรับกรอกรายชื่อลูกจ้างที่เข้าอบรมเพื่อแนบกับคำขอรับรองหลักสูตรฝึกยก/ฝึกเปลี่ยน(ปรับปรุงเมื่อวันที่ 16 มิ.ย. 59) คลิก

🌸 คู่มือวิธีการกรอกไฟล์ excel รายชื่อลูกจ้างที่เข้าอบรมเพื่อแนบกับคำขอรับรองหลักสูตรฝึกยก/ฝึกเปลี่ยนคลิก

🌸 โปรแกรม teamviewer คลิก

ระบบสารบรรณอิเล็กทรอนิกส์

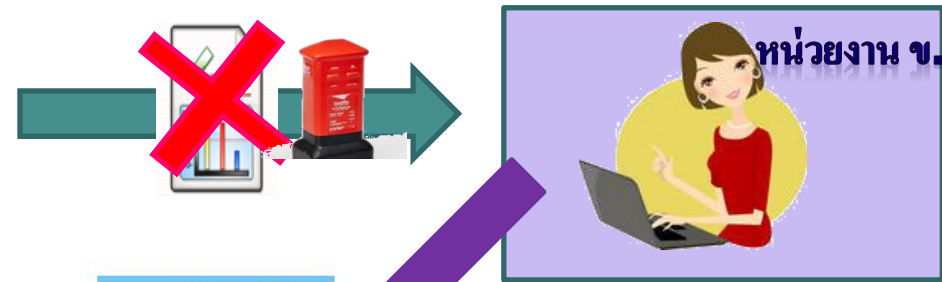
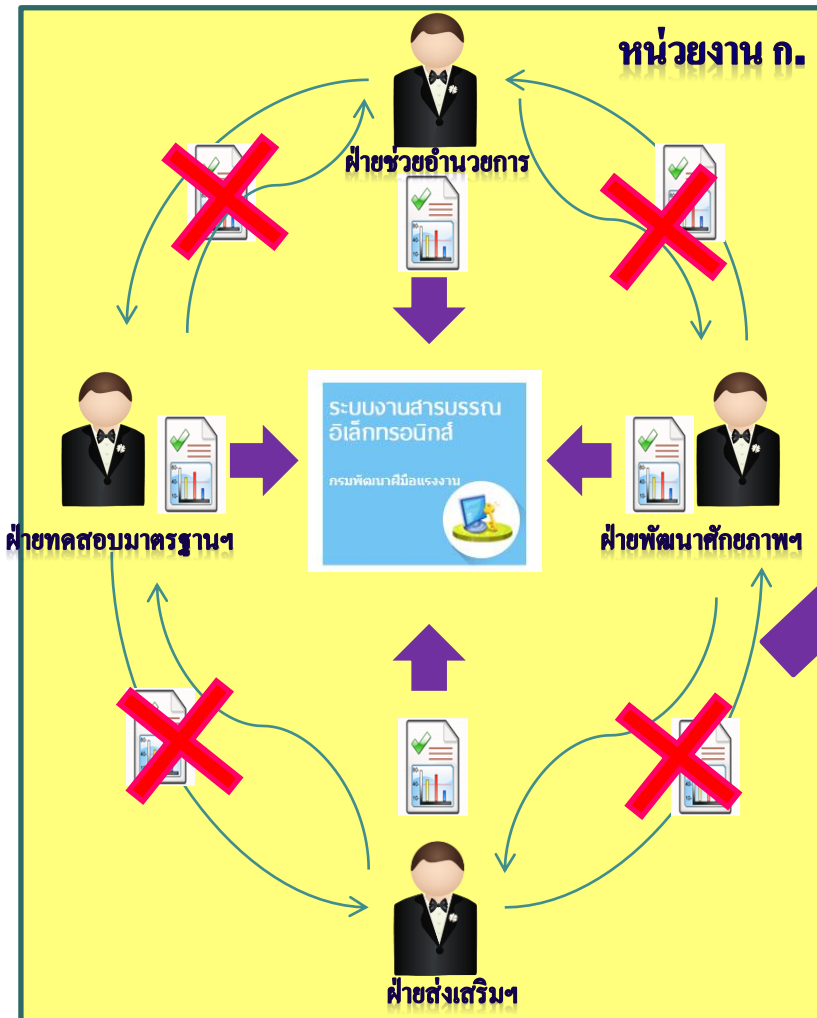

- หนังสือรับ-ส่งภายในศูนย์/สถาบัน
- หนังสือรับ-ส่งระหว่างศูนย์/สถาบัน



ผู้ใช้งานระบบ
-เจ้าหน้าที่ทุกคน

ระบบสารบรรณอิเล็กทรอนิกส์



เข้าสู่ระบบโดย
[ไกรวิทย์ เอกธรรมสุทธิ]

เจ้าหน้าที่สารบรรณ
[ฝ่ายพัฒนาข้อมูลสารสนเทศ]

LOGOUT

📁 หนังสือเข้า/ลงรับ (ส่งผ่านระบบ)

ค้นหาหนังสือ (เรื่อง/ว่าด้วย) (ที่)

เลขทะเบียนรับ จาก ถึง

🖨️ ลงวันที่ จาก ถึง ค้นหา

ลำดับ	ที่หนังสือ	เรื่อง	ผู้ส่ง	วันที่ส่ง	วันที่ลงทะเบียน		
๑.	รง ๐๔๐๔/ ว ๔๐๐๖	ขอเชิญเจ้าหน้าที่เข้าร่วมการฝึก อบรมเชิงปฏิบัติการ	ศูนย์ข้อมูลเทคโนโลยี สารสนเทศและการ สื่อสาร	๐๓ ส.ค. ๒๕๕๙ ๑๖:๐๘	๐๓ ส.ค. ๒๕๕๙		
๒.	รง ๐๔๑๓/ ๑๖๕๒	ขอเชิญประชุมคณะกรรมการตรวจรับ การจ้างเหมาปรับปรุงระบบ สารสนเทศกองทุนฯ ครั้งที่ ๑/๒๕๕๙	ศูนย์ข้อมูลเทคโนโลยี สารสนเทศและการ สื่อสาร	๐๓ ส.ค. ๒๕๕๙ ๑๔:๐๘	๐๒ ส.ค. ๒๕๕๙		New!
๓.	รง ๐๔๐๘/ว ๖๐๑	กฎกระทรวงแบ่งส่วนราชการกรม พัฒนาฝีมือแรงงานประกาศในราชกิจ จานุเบกษา	ศูนย์ข้อมูลเทคโนโลยี สารสนเทศและการ สื่อสาร	๐๓ ส.ค. ๒๕๕๙ ๑๔:๐๘	๐๓ ส.ค. ๒๕๕๙		New!
๔.	รง ๐๔๐๒/ ๑๐๖๕	แก้ไขการบันทึกข้อมูลระบบรายงาน ผลการพัฒนาฝีมือแรงงาน	ศูนย์ข้อมูลเทคโนโลยี สารสนเทศและการ สื่อสาร	๐๒ ส.ค. ๒๕๕๙ ๑๔:๐๘	๐๒ ส.ค. ๒๕๕๙		New!
๕.	รง ๐๔๐๒/ ๑๐๖๐	ขอย้ายรุ่น/ สาขาการทดสอบ มาตรฐานฝีมือแรงงาน	ศูนย์ข้อมูลเทคโนโลยี สารสนเทศและการ สื่อสาร	๐๒ ส.ค. ๒๕๕๙ ๑๔:๐๘	๐๒ ส.ค. ๒๕๕๙		New!
๖.	รง ๐๔๑๕/ ว ๐๘๔๖๒	การคัดเลือกข้าราชการเพื่อเลื่อนขั้น แต่งตั้งให้ดำรงตำแหน่งประเภท อำนวยการระดับสูง	ศูนย์ข้อมูลเทคโนโลยี สารสนเทศและการ สื่อสาร	๒๕ ก.ค. ๒๕๕๙ ๑๖:๐๗	๒๓ มี.ย. ๒๕๕๙		New!

ระบบจัดการเอกสารอิเล็กทรอนิกส์

- จัดเก็บไฟล์เอกสาร อาทิ คู่มือ, สื่อการสอน เป็นต้น
- แชร์ไฟล์เอกสารให้กับผู้อื่นได้ใช้งาน
- กำหนดสิทธิ์การแชร์ไฟล์เป็นรายบุคคลได้



ผู้ใช้งานระบบ
-เจ้าหน้าที่ทุกคน



ระบบจัดการเอกสารอิเล็กทรอนิกส์

กรมพัฒนาฝีมือแรงงาน กระทรวงแรงงาน

DSD E-Documents

เข้าสู่ระบบโดย **ไกรวิทย์** [ศูนย์ข้อมูลเทคโนโลยีสารสนเทศและการสื่อสาร > ฝ่ายพัฒนาข้อมูลสารสนเทศ]

ออกจากระบบ

unlimited

ภาพรวม

จัดการเอกสาร

จัดการข้อมูลหลัก

รายงาน

Logfile

ค้นหา



จัดการเอกสาร

จัดการเอกสาร

โครงสร้างการจัดเก็บ

Directory Department

เพิ่มเอกสารหลัก

Shared with me

KM กองแผนงานและสารสนเทศ

องค์ความรู้ด้านการจัดการห้องสมุด

องค์ความรู้ด้านงานบริหารทั่วไป

องค์ความรู้ด้านนโยบายและยุทธศาสตร์

ความรู้ด้านการจัดทำยุทธศาสตร์

ความรู้ด้านการวิจัย

ความรู้ด้านนโยบาย

องค์ความรู้ด้านสถิติและประเมินผล

องค์ความรู้ด้านเทคโนโลยีสารสนเทศ

องค์ความรู้ด้านแผนงานและโครงการ

ข่าว

คลังปลดลก

คำสั่ง

คู่มือ

งานสารบรรณ

ช่องทางแบ่งปันข้อมูลกองแผนฯ

ประกาศ

ประวัติศาสตร์กรม

รวมโปรแกรม

ระบบทะเบียนทรัพย์สินและครุภัณฑ์

เพิ่มเอกสารหลัก

ระบบเว็บไซต์กรมพัฒนาฝีมือแรงงาน

/ ข่าว / ประชาสัมพันธ์

/ ศูนย์ข้อมูลเทคโนโลยีสารสนเทศและการสื่อสาร

คำค้น

ชื่อไฟล์เตอร์ / ชื่อเรื่อง / แท็ก

Local

ค้นหา

มีทั้งหมด 13 รายการ 2 หน้า

«Previous

1

2

Next»

สร้างไฟล์

เรียกคืน

เลือก	เพิ่มเอกสาร / ไฟล์	Department	แก้ไขล่าสุด	ประเภท	ขนาด	จัดการ
<input type="checkbox"/>	<p>18555 ฝึกอบรมติดตามผลการใช้ระบบงานสารบรรณอิเล็กทรอนิกส์ของหน่วยงานส่วนกลาง</p> <p>รายละเอียด: ประเภทข่าว : ข่าวประชาสัมพันธ์ วันที่ : 21/03/2559 12:00:00 แท็ก</p>	ศูนย์ข้อมูลเทคโนโลยีสารสนเทศและการสื่อสาร	25/03/2016 09:42:58 วสันต์	topic	1.4 MB	
<input type="checkbox"/>	<p>18714 ขอแจ้งหมายเลขโทรศัพท์และอีเมลของศูนย์ข้อมูลเทคโนโลยีสารสนเทศและการสื่อสาร</p> <p>รายละเอียด: ประเภทข่าว :</p>	ศูนย์ข้อมูลเทคโนโลยีสารสนเทศและการสื่อสาร	24/03/2016 03:18:43	topic	425.7 KB	

ระบบทะเบียนสินทรัพย์และครุภัณฑ์

- จัดเก็บข้อมูลครุภัณฑ์ภายในหน่วยงาน
- โอนย้ายครุภัณฑ์
- แต่งจำหน่ายครุภัณฑ์
- ประวัติการซ่อมแซม
- กรอบครุภัณฑ์



ผู้ใช้งานระบบ

-เจ้าหน้าที่พัสดุประจำ
หน่วยงาน/ฝ่าย

ข้อมูลสินทรัพย์

หน่วยงาน	<input type="text" value="ศูนย์ข้อมูลเทคโนโลยีสารสนเทศและการ..."/>	โครงการ	<input type="text" value="แสดงทั้งหมด"/>
ฝ่าย	<input type="text" value="แสดงทั้งหมด"/>	ประเภทเงิน	<input type="text" value="แสดงทั้งหมด"/>
ปีงบประมาณที่ได้มา	<input type="text" value="แสดงทั้งหมด"/>	วิธีการได้มา	<input type="text" value="แสดงทั้งหมด"/>
รหัสครุภัณฑ์	<input type="text"/>	วันที่ได้รับ	<input type="text"/> ถึง <input type="text"/>
ประเภทครุภัณฑ์	<input type="text" value="แสดงทั้งหมด"/>	สถานะสินทรัพย์	<input type="text" value="แสดงทั้งหมด"/>
ชนิดครุภัณฑ์	<input type="text"/>	เกณฑ์สินทรัพย์	<input type="text" value="แสดงทั้งหมด"/>
กลุ่มครุภัณฑ์	<input type="text" value="แสดงทั้งหมด"/>	วันที่เพิ่มรายการ	<input type="text"/> ถึง <input type="text"/>
สาขางานฝึก	<input type="text"/>		
รายละเอียด (ชื่อสินทรัพย์, Serial No)	<input type="text"/>		



ส่งออกรายงานสินทรัพย์ PDF



ส่งออกรายงานสินทรัพย์ Excel



พิมพ์รายงานWord

มีทั้งหมด 263 รายการ 18 หน้า

First

«Previous

1

2

3

4

5

6

7

8

9

10

Next»

Last

ลำดับ	ปีงบประมาณ	ชื่อรายการ	รหัสครุภัณฑ์	วันที่ได้รับ	ราคาต่อหน่วย	ประเภทครุภัณฑ์	ชนิดครุภัณฑ์	
1	2549	เครื่องไมโครคอมพิวเตอร์แม่ข่าย	10000000229	02/01/2549	96,300.00	ครุภัณฑ์คอมพิวเตอร์	เครื่องคอมพิวเตอร์ สำหรับงานประมวลผล (Desktop Computer)	
2	2548	เครื่องไมโครคอมพิวเตอร์แม่ข่าย	10000000229	02/01/2548	0.00	ครุภัณฑ์คอมพิวเตอร์	เครื่องคอมพิวเตอร์ สำหรับงานประมวลผล (Desktop Computer)	
3	2549	อุปกรณ์สำหรับเครื่องแม่ข่าย	100000000768	01/10/2549	65,000.00	ครุภัณฑ์คอมพิวเตอร์	อุปกรณ์เสริมอื่นๆในคอมพิวเตอร์	
4	2553	เครื่องไมโครคอมพิวเตอร์สำหรับงานประมวลผลระดับสูง	100000000770	15/06/2553	0.00	ครุภัณฑ์คอมพิวเตอร์	เครื่องคอมพิวเตอร์ สำหรับงานประมวลผล (Desktop Computer)	

ข้อมูลการซ่อมแซมสินทรัพย์

หน่วยงาน 832 ศูนย์ข้อมูลเทคโนโลยีสารสนเทศและการ...

ปีงบประมาณที่ได้นำ แสดงทั้งหมด

ประเภทการซ่อม แสดงทั้งหมด

วันที่บันทึกรายการ ถึง

รหัสครุภัณฑ์

เลขที่เอกสาร

ค้นหา

มีทั้งหมด 3 รายการ 1 หน้า

ลำดับ	วันเดือนปี	ประเภทการซ่อม	เลขที่เอกสาร	รหัสครุภัณฑ์	ชื่อรายการ	จำนวนเงิน	หน่วยงาน
1	24/09/2557	การซ่อมแซม	iii	100000009819	เครื่องสำรองไฟฟ้า	0	กองแผนงานและสารสนเทศ
2	12/09/2557	การซ่อมแซม	11	100000009819	เครื่องสำรองไฟฟ้า	1,000	กองแผนงานและสารสนเทศ
3	03/09/2557	การซ่อมแซม	100	9999999981	เครื่องสำรองไฟ UPS	1,250	กองแผนงานและสารสนเทศ

มีทั้งหมด 3 รายการ 1 หน้า

ระบบจัดการเว็บไซต์หน่วยงาน

- เผยแพร่ข้อมูลประชาสัมพันธ์ข่าวสารของหน่วยงาน
ในหัวข้อต่างๆ



ผู้ใช้งานระบบ

-เจ้าหน้าที่ผู้ได้รับมอบหมายให้ดูแลจัดการเว็บไซต์ เช่น
เขียนข่าวประชาสัมพันธ์ เป็นต้น

ระบบจัดการเว็บไซต์หน่วยงาน

DSD WEBSITE



ศูนย์ข้อมูลเทคโนโลยีสารสนเทศและการสื่...



ศูนย์ข้อมูลเทคโนโลยีสารสนเทศและการสื่อสาร Ac

เข้าสู่เว็บไซต์ DSD :: 5 (832) <http://www.dsd.go.th/itcenter>

🏠 หน้าแรก

⚙️ ตั้งค่าเว็บไซต์

✍️ ข่าวนำเสนอ

✍️ ผู้บริหารของศูนย์

✍️ ติดต่อเรา หน่วยงาน

🏛️ ทำเนียบผู้บริหาร

H ไฮไลต์

✍️ ข่าว

📁 ที่จัดเก็บเอกสาร(ยังไม่ใช้งาน)



WelCome to ศูนย์ข้อมูลเทคโนโลยีสารสนเทศและ
การสื่อสาร WebSite

User Login ::kraiwit ()

User Name ::ไกรวิทย์

หน่วยงาน ::ศูนย์ข้อมูลเทคโนโลยีสารสนเทศและการสื่อสาร

กลุ่ม ::(30)เจ้าหน้าที่ทั่วไป

ข่าวใหม่วันนี้ (04/08/2559)

รายการข่าว

ประเภทข่าว	หัวข้อข่าว	วันที่ข่าว	หน่วยงาน
ไม่มีข้อมูล			

ระบบกำหนดสิทธิ์

- ทุกระบบ จะมีสิทธิ์การใช้งานแตกต่างกันไป
- 1 คน สามารถมีสิทธิ์การใช้งานได้หลายสิทธิ์ ในแต่ละระบบ
- สิทธิ์การใช้งาน ต้องได้รับมอบหมายจากผู้อำนาจการฯ
- Admin หน่วยงาน จะมีได้แค่คนเดียวเท่านั้น



ผู้ใช้งานระบบ

- admin ที่ได้รับการแต่งตั้งจากผู้อำนาจการ
- เจ้าหน้าที่ทุกคน ที่ต้องการเปลี่ยนรหัสผ่าน

ระบบกำหนดสิทธิ์

สามารถดูได้ว่า ปัจจุบัน บุคลากรใน
หน่วยงานมีสิทธิ์ได้บ้าง ในแต่ละระบบ

หน้าแรก	สิทธิ์การใช้งาน และ บุคลากร ▾	ข้อมูลหน่วยงาน และ โครงสร้าง ▾	ข้อมูลพื้นฐาน ▾	รายงาน ▾ 1
---------	-------------------------------	--------------------------------	-----------------	-------------------

รายงาน > รายชื่อบุคลากรภายในหน่วยงาน
ค้นหา

หน่วยงาน :

ประเภทบุคคลากร **3**

4

- ข้อมูลประเภทบุคลากร
- ข้อมูลค่านำหน้าชื่อ
- ข้อมูลตำแหน่ง

ระบบกำหนดสิทธิ์

 ระบบบริหารบุคลากรและกำหนดสิทธิ์การใช้งาน
ระบบสารสนเทศ กรมพัฒนาฝีมือแรงงาน กระทรวงแรงงาน

หน้าแรก | สิทธิ์การใช้งาน และ บุคลากร | ข้อมูลหน่วยงาน และ โครงสร้าง | ข้อมูลพื้นฐาน | รายงาน | ยินดีต้อนรับ :: ไกรวิทย์ เอกธรรมสุทธิ์ ออกจากระบบ

สิทธิ์การใช้งาน และ บุคลากร > จัดการข้อมูลบุคลากร

+ เพิ่มรายการ

ค้นหา

ชื่อ :

นามสกุล :

สิทธิ์การใช้งาน : --

หน่วยงาน : * ค้นหาทั้งหมดที่อยู่ภายใต้หน่วยงานที่เลือก

ฝ่าย : --

งาน : --

ตำแหน่ง : --

ประเภทบุคลากร : --

สถานะ : --

ค้นหา

มีทั้งหมด 58 รายการ 4 หน้า «Previous 1 2 3 4 Next»

ลำดับ	ชื่อ - นามสกุล	หน่วยงาน	ตำแหน่ง	อีเมลล์	จัดการข้อมูล
1	นายชาญชัย มอดเม็ด	สถาบันพัฒนาฝีมือแรงงานภาค 1 สมุทรปราการ > กลุ่มงานส่งเสริมการพัฒนาฝีมือแรงงานและศักยภาพแรงงาน > ฝ่ายห้องสมุดและโสตทัศนูปกรณ์	บรรณารักษ์ ระดับชำนาญการ		<input type="text" value="แก้ไข"/> <input type="text" value="ลบ"/>
2	นางสาวจริญญา ขวัญใจ	สถาบันพัฒนาฝีมือแรงงานภาค 1 สมุทรปราการ > กลุ่มงานส่งเสริมการพัฒนาฝีมือแรงงานและศักยภาพแรงงาน > ฝ่ายพระราชบัญญัติส่งเสริมการพัฒนาฝีมือแรงงาน	นักวิชาการพัฒนาฝีมือแรงงานชำนาญการ		<input type="text" value="แก้ไข"/> <input type="text" value="ลบ"/>

ระบบคลังข้อมูล(Data Warehouse)

ระบบรายงานผลการพัฒนาฝีมือแรงงาน

(ระบบบริการตามภารกิจกรม ฝึกอบรม / ทดสอบ / ส่งเสริม)

ระบบ E-Service สำหรับประชาชน, สถานประกอบการ

ระบบบริการทางอิเล็กทรอนิกส์

ระบบทะเบียนทรัพย์สินและครุภัณฑ์ กรมพัฒนาฝีมือแรงงาน



ระบบคลังข้อมูล (Data Warehouse)



ระบบคลังข้อมูล

- รายงานผลการพัฒนาฝีมือแรงงานในด้านต่างๆ
 - แยกตามหน่วยงาน
 - แยกตามผลิต/กิจกรรม/โครงการ
 - อื่นๆ
- รายงานข้อมูลครุภัณฑ์ในด้านต่างๆ
- รายงานข้อมูลตัวชี้วัด 6 9 12 เดือน / ตัวชี้วัด 15 วัน

ระบบคลังข้อมูล

สรุปจำนวนครุภัณฑ์กรมพัฒนาฝีมือแรงงาน

โปรดเลือกรายงานในมิติข้อมูลที่ต้องการ

- 1.สรุปจำนวนครุภัณฑ์จำแนกตามหน่วยงาน/ประเภทครุภัณฑ์
- 2.สรุปจำนวนครุภัณฑ์จำแนกตามชนิดครุภัณฑ์/สถานะการใช้งาน
- 3.สรุปจำนวนครุภัณฑ์จำแนกตามชนิด/ประเภทใช้งาน
- 4.สรุปจำนวนครุภัณฑ์จำแนกตามชนิด/วิธีการได้มา
- 5.สรุปจำนวนครุภัณฑ์จำแนกตามชนิด/ปีงบประมาณ
- 6.สรุปจำนวนครุภัณฑ์จำแนกตามชนิด/โครงการ
- 7.สรุปจำนวนครุภัณฑ์จำแนกตามชนิด/การถ่ายโอน
- 8.สรุปจำนวนครุภัณฑ์จำแนกตามชนิด/การจำหน่าย
- 9.สรุปจำนวนครุภัณฑ์จำแนกตามชนิด/แหล่งเงินงบประมาณ
- 10.สรุปมูลค่าทรัพย์สิน (หักค่าเสื่อมราคา)
- 11. สรุปจำนวนครุภัณฑ์จำแนกหน่วยงาน/ตามชนิด/สถานะใช้งาน
- 12. สรุปจำนวนครุภัณฑ์จำแนกปีงบประมาณ/หน่วยงาน/ตามชนิด/ประเภทใช้งาน

ระบบคลังข้อมูล

โปรดเลือกมิติข้อมูลที่ต้องการบางมิติจาก List Box แล้วคลิกเลือก ok หรือ เริ่มต้น ระบบคลังข้อมูลจะค้นหาข้อมูลให้ตามเงื่อนไข และจะแสดงผลข้อมูลด้านล่าง และสามารถนำข้อมูลไปใช้ภายนอกได้ โดยเลือกดาวน์โหลดเป็น Excel หรือพิมพ์เป็น PDF

ปีงบประมาณ
(ตัวเลือกทั้งหมด) ▼

หน่วยงาน
(ตัวเลือกทั้งหมด) ▼

ฝ่าย/กลุ่มงาน
(ตัวเลือกทั้งหมด) ▼

ประเภทครุภัณฑ์
(ตัวเลือกทั้งหมด) ▼

ชนิดครุภัณฑ์
(ตัวเลือกทั้งหมด) ▼



สรุปจำนวนครุภัณฑ์กรมพัฒนาฝีมือแรงงาน จำแนกตามชนิดครุภัณฑ์และวิธีการได้มา

เวลาที่รับ: 4/8/2016 21:38:20

ประเภทครุภัณฑ์	ชนิดครุภัณฑ์	จำนวนครุภัณฑ์ตามวิธีการได้มา								รวมทั้งสิ้น
		วิธีตกลงราคา	วิธีสอบราคา	วิธีประกวดราคา	วิธีพิเศษ	วิธีกรณีพิเศษ	วิธีประมูลด้วยระบบอิเล็กทรอนิกส์	รับโอน/บริจาค	ไม่ระบุ	
รวมทั้งสิ้น		6,762	33,162	11,023	553	118	2,072	16,994	19,950	90,634
ครุภัณฑ์สำนักงาน ผลรวม		3,734	12,791	2,169	210	12	403	5,467	6,946	31,732
ครุภัณฑ์สำนักงาน	กบเหลาดินสอไฟฟ้า	4								4
	ฉากกันห้อง	9	3	5	1			13	6	37
	ชั้นวาง	55	149	58	6		7	47	110	432
	ชุดรับแขก (โซฟา)	25	35		1			19	8	88
	ตู้	554	2,519	262	45		82	510	1,080	5,052
	ตู้ไม้สัก	2	20					5	7	34

ระบบคลังข้อมูล

- หากรายงานในระบบคลังข้อมูล ไม่ตรงตามความต้องการ สามารถสร้างรายงานเองได้

The screenshot shows the Oracle BI Answers interface. The top navigation bar includes 'ORACLE' Answers, 'เกณฑ์' (Criteria), 'ผลลัพธ์' (Results), 'ฟอรมต์' (Format), and 'ขั้นสูง' (Advanced). The main content area displays a table with columns for 'หน่วยงาน/เดือนที่' (Department/Month), 'เดือน' (Month), 'ชื่อหลักสูตร' (Course Name), 'ชื่อสปก_บริษัท' (Company Name), 'สาขา_สปก' (Branch), 'ภาค_ฝึกเอง' (Self-study Area), 'GEN_ID', and 'รวมจำนวนลูกจ้างใช้สิทธิ์ ที่ตรวจสอบ' (Total number of employees using rights checked). Below the table are buttons for 'แสดงผลลัพธ์' (Show Results) and 'ย้ายออกทั้งหมด' (Move All Out). A 'ฟิลเตอร์' (Filter) section is visible, with a text box containing 'วันที่ออกหนังสือรับรอง อยู่ระหว่าง 01.10.2015 และ 30.09.2016'. Other filter buttons include 'บันทึกฟิลเตอร์...' (Save Filter...) and 'ย้ายฟิลเตอร์ออก' (Move Filter Out). A footer button says 'รวมกับคำขอที่คล้ายกัน' (Combine with similar requests).

ระบบรายงานความก้าวหน้าโครงการเพิ่มผลิตภาพแรงงานไทย 2559



ระบบรายงานความก้าวหน้าโครงการเพิ่มผลิตภาพแรงงานไทย ประจำปีงบประมาณ พ.ศ. 2559



ภาพรวมทั้งโครงการ 94.8%



การให้คำปรึกษาเชิงลึก
87.06%
คลังดูรายจังหวัด



การบริหารสัญญา 99.44%
คลังดูรายสัญญา



ส่วนกลาง 47.866%
คลังดูรายหน่วยงาน

สรุปรายละเอียดความก้าวหน้าโครงการฯ

เข้าสู่ระบบ

ระบบแจ้งปัญหาและข้อเสนอแนะระบบสารสนเทศ



แจ้งปัญหาและข้อเสนอแนะระบบสารสนเทศกรมพัฒนาฝีมือแรงงาน



แจ้งปัญหา

เลือกระบบ พิมพ์คำค้นที่นี่

###ขอความกรุณาแจ้งปัญหา โปรดแจ้งผลการแก้ปัญหา กลับมาให้ทราบ

สถานะ	id	ระบบ	ชื่อผู้แจ้ง	หน่วยงาน	ปัญหา/ข้อแนะนำ	วันที่แจ้งข้อมูล	คำตอบ	แจ้งผลการแก้ไขปัญหา
	10010	ระบบรายงานผลการพัฒนาฝีมือแรงงาน(คีย์ข้อมูลตัวใหม่)	นายสุวัฒน์ เจริญพิบูลย์	มุกดาหาร	บันทึกใบสมัครทดสอบ ผมใส่ข้อมูลจนครบหมดแล้ว ปรากฏหลายครั้ง เวลาตก บันทึกจะขึ้น Error 500 การทำงานบางอย่างผิดพลาด <input checked="" type="checkbox"/>	15/10/2014 14:26:50	แก้ไขให้แล้วครับ รบกวนอาจารย์ ลองใหม่อีกที ได้หรือไม่ได้ยังไงแจ้งผลด้วยนะครับ @15/10/2014 16:43:06	
	10009	ระบบรายงานผลการพัฒนาฝีมือแรงงาน(คีย์ข้อมูลตัวใหม่)	นายสุวัฒน์ เจริญพิบูลย์	มุกดาหาร	คำถามที่ 1 บันทึกใบสมัครทดสอบ ใน ข้อมูลส่วนบุคคล ส่วนที่ 2 ต้องคีย์ใหม่ (ชื่อสถานทดสอบ/สถานประกอบกิจการที่ทดสอบ) ดูในวิดีโอ ไม่เห็นคีย์ แต่เจ้าหน้าที่ ที่ไปอบรมบอกให้คีย์ ถ้าต้องคีย์ ต้องคีย์อะไร ชื่อจุดที่ทดสอบ หรือคีย์ ศพจ.มุกดาหาร คำถามที่ 2 กรณีที่ช่องที่คีย์ข้อมูล ไม่มีข้อมูลใส่ เช่น ถนน จะต้องใส่ - ใหม่ ดูวิดีโอไม่เห็นใส่ แต่เจ้าหน้าที่ ที่ไปอบรม บอกต้องใส่ <input checked="" type="checkbox"/>	15/10/2014 12:40:51	1. ไม่จำเป็นต้องกรอกครับ 2. ต้องใส่ - ด้วยครับ กรณีที่ไม่มีข้อมูล เว้นว่างไม่ได้ครับ @15/10/2014 13:40:24	
	10008	ระบบบริหารบุคคลากรและกำหนดสิทธิ์การใช้งานระบบสารสนเทศ	อภิวัฒน์ บัวเจริญ	สุราษฎร์ธานี	รายชื่อที่ย้ายจากพังงาไม่อัปเดตครับ <input checked="" type="checkbox"/>	15/10/2014 10:39:12	รบกวนอาจารย์โพสแจ้งที่นี้ครับ http://115.31.139.56/~changeperson/ แจ้งทางเจ้าหน้าที่ที่เกี่ยวข้องย้ายให้ครับ @15/10/2014 10:48:30	
	10007	ระบบรายงานผลการพัฒนาฝีมือแรงงาน(คีย์ข้อมูลตัวใหม่)	ฉันทนา คำมี	เพชรบุรี	เครื่องอ่านบัตรที่ให้ไปไม่สามารถอ่านบัตรประชาชนได้ รูปแบบของบัตรเป็นดังรูปที่แนบมา <input checked="" type="checkbox"/>	14/10/2014 21:50:42	บัตรลักษณะแบบนี้เครื่องอ่านบัตรอ่านไม่ได้ครับ ต้องเป็นแบบดังรูปครับ @14/10/2014 21:52:11	
	10006	ระบบบริหารบุคคลากรและกำหนดสิทธิ์การใช้งานระบบสารสนเทศ	พิเชษ นาทองบ่อ	เพชรบุรี	ยังไม่มี Username Password ต้องติดต่อใครครับ <input checked="" type="checkbox"/>	14/10/2014 21:42:59	ติดต่อที่ admin ของ ศพจ. ได้เลยครับ @14/10/2014 21:44:11	

ระบบแจ้งปัญหา e-service สำหรับสถานประกอบการ



แจ้งปัญหาและข้อเสนอแนะระบบส่งเสริมการพัฒนาฝีมือแรงงานและe-Service

พิมพ์คำค้นที่นี้



###ขอความกรุณาผู้แจ้งปัญหา โปรดแจ้งผลการแก้ปัญหา กลับมาให้ทราบด้วยครับ โดยค.

สถานะ	id	เลขทะเบียนสถานประกอบการ	ชื่อสถานประกอบการ	หน่วยงานที่ไปยื่น	ชื่อผู้แจ้ง	เบอร์โทร	ปัญหา/ข้อแนะนำ	วันที่แจ้งข้อมูล	คำตอบ	แจ้งผลการแก้ไขปัญหา
	463	1001940997	บริษัท ฮุนได มอเตอร์(ไทยแลนด์)จำกัด	กรุงเทพมหานคร	รัชนิกาณต์	02-790-1888	รบกวนเลขที่เอกสาร 102 สถานะรอนายทะเบียนอนุมัติของวันที่สร้าง 10/2/2559 และหลักสุดวันที่สร้าง 17/6... เพิ่มเติม	02/08/2016 13:16:52	จากการตรวจสอบ บริษัท ฮุนได มอเตอร์(ไทยแลนด์) จำกัด มีการยื่นรับรองหลักสุดภายนอก เลขที่รับเอกสาร 102 ... เพิ่มเติม @02/08/2016 13:55:40	
	462	1100364862	บริษัท บางกอกแกรนด์ จำกัด (มหาชน)	สมุทรปราการ	ธัญกร	0860238995	ถ้ามีการยื่นเอกสารที่กรมพัฒนาฝีมือแรงงาน เพื่อขอรับรองหลักสุดไปแล้วจะต้องเข้ามากรอก online อีกครั้งห... เพิ่มเติม	02/08/2016 13:00:27	@	
	461	1000118088	บริษัท เพทโทร-อินสตรูเมนต์ จำกัด	กรุงเทพมหานคร	ธัญญลักษณ์	029395711 ต่อ 506	ขอยกเลิก การยื่นขอรับรอง ในเลขที่รับ 7656 เนื่องจากผู้ทำงาน มีใต้นามเอกสาร แต่ได้ยื่นเรื่อง ทำให้แก... เพิ่มเติม	01/08/2016 18:11:46	จากการตรวจสอบการยื่นรับรองหลักสุดภายในของบริษัท เพทโทร-อินสตรูเมนต์ จำกัดนั้น ในเบื้องต้นการที่เจ้า... เพิ่มเติม @02/08/2016 14:04:47	

ระบบแจ้งเปลี่ยนข้อมูลบุคลากร

รายชื่อเจ้าหน้าที่ที่เปลี่ยนแปลงหน่วยงาน

[คลิกแจ้งรายชื่อที่มีการเปลี่ยนแปลงหน่วยงาน](#)

สถานะ	หน่วยงาน	รายชื่อย้ายออก	รายชื่อเข้าใหม่	ผู้แจ้ง	วันที่แจ้ง
ปรับปรุงข้อมูลให้แล้ว	กรุงเทพมหานคร		นางสาวดารุณี แป้นเพชร จาก เลย	นาย พินิจ วิสุทธิพันธ์	2016-08-04 09:32:35
ปรับปรุงข้อมูลให้แล้ว	สุราษฎร์ธานี		1. นายยอดเมือง ศิริประธาน นว.พัฒนาฝีมือแรงงานชำนาญการ รักษาการในตำแหน่ง นว.พัฒนาฝีมือแรงงานชำนาญพิเศษ จาก พังงา มา สุราษฎร์	นางสาว สุชาดา ตรีชรา นนท์	2016-08-02 16:25:12
ปรับปรุงข้อมูลให้แล้ว	สุพรรณบุรี	นางสาวกาญจนา ลือพีช ไป ศพจ.อ่างทอง	นายอนุชา ละอองพันธ์ จาก กพบ กรมพัฒนาฯ	พีเชล	2016-08-02 14:43:34
ปรับปรุงข้อมูลให้แล้ว	นครสวรรค์		นางรัฐติگانต์ พวงสุภระวัฒนะ จาก แพร์ นายพงษ์ศักดิ์ โพธินาม จาก แม่ฮ่องสอน	สภัทร	2016-08-02 10:24:47
ปรับปรุงข้อมูลให้แล้ว	อุบลราชธานี	นายเมธีนทร์ บุญประสม ไป สมุทรสงคราม		นายสุจินต์ ปัญญา	2016-07-29 14:15:53
ปรับปรุงข้อมูลให้แล้ว	สุพรรณบุรี		นายมนตรี ประจักษ์จิต จาก สิงห์บุรี	พีเชล สุรินทน นทร์รักษ์	2016-07-27 14:30:54
ปรับปรุงข้อมูลให้แล้ว	สุรินทร์	นายรังสรรค์ ศรีภักดี นว.พัฒนาฝีมือแรงงานปฏิบัติการ ย้ายไป นว.พัฒนาฝีมือแรงงานปฏิบัติการ ศพจ.หนองบัวลำภู	-	นาย ปัญญา ผาธรรม	2016-07-25 20:10:20
ปรับปรุงข้อมูลให้แล้ว	มหาสารคาม	นายปราโมทย์ พากพูลไพโร ไป จ.สุพรรณบุรี	นายดำรงค์ ทิพย์สิงห์ มาจาก หนองคาย	นางชญา นิษฐ์แสง ทิพย์	2016-07-25 15:36:34

ระบบรายงานของกองส่งเสริมฯ

☐ รายงานเกี่ยวกับรายรับรายจ่าย บัญชีกองทุนพัฒนาฝีมือแรงงาน และ รายงาน สท.2ปี2558



ระบบรายงานข้อมูล กองส่งเสริมพัฒนาฝีมือแรงงาน

###ลพบุรี###



รายงานแบบ กทท.2

รายงาน กทท.2 เดือน กรกฎาคม มาแล้ว **คลิกดู** รายงาน

☆ดูรายงาน/แก้ไข

- ตุลาคม | คะแนน |
- พฤศจิกายน | คะแนน |
- ธันวาคม | คะแนน |
- มกราคม | คะแนน |
- กุมภาพันธ์ | คะแนน |
- มีนาคม | คะแนน |
- เมษายน | คะแนน |
- พฤษภาคม | คะแนน |

รายงาน รายรับ-รายจ่ายเงินกองทุนพัฒนาฝีมือแรงงาน (Cat3)

☆สรุปคะแนนตัวชี้วัดผู้อำนวยการครั้งแรก

☆สรุปคะแนนตัวชี้วัดผู้อำนวยการครั้งหลัง (รอประกาศตัวชี้วัดก่อนนะครับ)

☆งบจัดสรรที่ได้รับ

☆ประมาณการค่าใช้จ่ายที่จะใช้ถึงกันยายน ***

☆วันที่กรายรับ-จ่ายเดือนกรกฎาคม

☆วันที่กค่าใช้จ่ายค้างจ่ายเดือนกรกฎาคม

☆ดูค่าใช้จ่ายค้างจ่าย

☆ดูประวัติการรายงานตามตัวชี้วัด

● ตุลาคม | คะแนน |

● พฤศจิกายน | คะแนน | ตรวจสอบแล้ว ไม่ถูกต้อง กรอกเงินคงเหลือบัญชีที่1 ในส่วนที่2 ไม่ตรงกับข้อมูลเงินคงเหลือจริงกรททแก้ไข

รายงานสท.2

☆รายงาน สท.2 เดือน กรกฎาคม มาแล้ว

☆คลิกเพื่อแก้ไข

☆ดูรายงาน

- มกราคม | รายเดือน | สะสม |
- กุมภาพันธ์ | รายเดือน | สะสม |
- มีนาคม | รายเดือน | สะสม |
- เมษายน | รายเดือน | สะสม |
- พฤษภาคม | รายเดือน | สะสม |
- มิถุนายน | รายเดือน | สะสม |
- กรกฎาคม | รายเดือน | สะสม |
- สิงหาคม | รายเดือน | สะสม |
- กันยายน | รายเดือน | สะสม |

ระบบรายงานของกองส่งเสริมฯ

ดาวน์โหลดไฟล์แบบของหน่วยงานนี้

เดือนกรกฎาคม

ระบบหน่วยงาน *

ตกลง

ลพบุรี



รายการ	ยอดยกมา		รายการเปลี่ยนแปลงระหว่างเดือน		ยอดยกไป	
	เดบิต	เครดิต	เดบิต	เครดิต	เดบิต	เครดิต
1.เงินสดในมือ	0.00	0	0.00	0.00	0.00	0
2.เงินฝากธนาคารบัญชีที่ 1	200.25	0	3,000.00	3,200.25	0.00	0
3.เงินฝากธนาคารบัญชีที่ 2	7,940.00	0	43,300.00	14,840.00	36,400.00	0
4.เงินฝากธนาคารบัญชีที่ 3	0.00	0	18,040.25	18,040.25	0.00	0
5.เงินฝากธนาคารบัญชีที่ 4	0.00	0	0.00	0.00	0.00	0
6.เงินฝากกองคลัง	0.00	0	0.00	0.00	0.00	0
6a.เงินโอนระหว่างทาง	0	0	0	0	0	0
7.เงินโอนให้ส่วนกลาง-เงินสมทบ	387,824.46	0	0.00	0.00	387,824.46	0
8.เงินโอนให้ส่วนกลาง-รายได้จากการให้กู้ยืม	45,782.84	0	200.25	0.00	45,983.09	0
9.เงินโอนให้ส่วนกลาง-รายได้ค่าทดสอบมาตรฐานฝีมือแรงงาน	34,540.00	0	9,540.00	0.00	44,080.00	0
10.เงินโอนให้ส่วนกลาง-รายได้ค่าธรรมเนียม	0.00	0	5,300.00	0.00	5,300.00	0

ระบบรายงานของกองส่งเสริมฯ



รายงานผลเงินกองทุนพัฒนาฝีมือแรงงาน ประจำปีงบประมาณ 2559

#####ลพบุรี#####

งบประมาณที่ได้รับจัดสรร 119,180.00 บาท

เงินคืนสะสม คือ 34380 บาท

ยอดค่าใช้จ่ายสะสม คือ 84,800.00 บาท รายรับสะสม คือ 92,846.28 บาท

คงเหลืองบประมาณ 0.00 บาท

	ค่าจ้างชั่วคราว	เงินสมทบกองทุนประกันสังคมในส่วนของนายจ้าง	ค่าใช้จ่ายในการดำเนินคดี		ค่าใช้จ่ายในการสืบทรัพย์บังคับคดี		ค่าใช้จ่ายในการสัมมนา/ฝึกอบรม	ค่าใช้จ่ายในการเดินทางไปราชการ
			จ่ายให้สำนักงานอัยการ/หน่วยงานอื่นที่เกี่ยวข้อง	..	จ่ายให้สำนักงานบังคับคดี/หน่วยงานอื่นที่เกี่ยวข้อง	..		
งบจัดสรร	0.00	0.00	3,000.00		0.00		80,000.00	10,000.00
ตุลาคม 03-11-2015 (22:02:14)	0.00	0.00	0.00	0.00	0.00	0.00	0.00	0.00
พฤศจิกายน 03-12-2015 (19:15:23)	0.00	0.00	0.00	0.00	0.00	0.00	0.00	0.00
ธันวาคม 06-01-2016 (10:03:43)	0.00	0.00	0.00	0.00	0.00	0.00	0.00	0.00
มกราคม 02-02-2016 (09:12:21)	0.00	0.00	0.00	0.00	0.00	0.00	1,947.00	0.00
กุมภาพันธ์ 02-03-2016 (14:28:23)	0.00	0.00	0.00	0.00	0.00	0.00	1,852.00	0.00
มีนาคม 31-03-2016	0.00	0.00	0.00	0.00	0.00	0.00	50,240.00	0.00

ระบบรายงานของกองส่งเสริมฯ

ผู้ดูแลข้อมูล คือ กองส่งเสริมฯ



รายงานแบบ สท.2 ประจำเดือนกรกฎาคม

#####ลพบุรี#####

กำหนดเป้าหมายสถานประกอบการ (แห่ง)=31

หากต้องการแก้ไขเป้าหมายจำนวนสถานประกอบการ คลิกดูประวัติการแก้ไข คลิก

สถานประกอบการ ที่ขึ้นทะเบียนใหม่(แต่ละ เดือน)		กรณีดำเนินการตามสัดส่วนมากกว่าหรือเท่ากับที่กำหนด (มี ลูกจ้างผ่านการรับรองการฝึกอบรมหรือมีลูกจ้างเข้ารับการทดสอบ มาตรฐานฝีมือแรงงานแห่งชาติและผ่านการทดสอบมาตรฐาน ฝีมือแรงงานแห่งชาติหรือมีลูกจ้างผู้ผ่านการรับรองความรู้ความ สามารถ ใดๆอย่างหนึ่งหรือรวมกันทั้งหมด)					กรณีดำเนินการไม่ครบตามสัดส่วน 50%						
จำนวน(แห่ง)	จำนวน(คน)	จำนวน(แห่ง)	ฝึกยกระดับ จำนวน(คน)	ฝึกเปลี่ยน สาขา จำนวน(คน)	เข้ารับการ ทดสอบ มาตรฐาน และ ผ่านการ รับรองความ รู้ความ สามารถ จำนวน(คน)	ผ่านการ รับรองความ รู้ความ สามารถ จำนวน(คน)	จำนวน(แห่ง)	ลูกจ้างที่ ผ่านการ รับรองการ ฝึก (ยก +เปลี่ยน) จำนวน(คน)	เข้ารับการ ทดสอบ มาตรฐาน และ ผ่านการ รับรองความ รู้ความ สามารถ จำนวน(คน)	ผ่านการ รับรองความ รู้ความ สามารถ จำนวน(คน)	ลูกจ้างที่ไม่ ได้ดำเนิน การตาม กฎหมาย จำนวน(คน)	จำนวนเงิน สมทบ (บาท)	จำนวนเงิน เพิ่ม (บาท)
0	0	0	0	0	0	0	0	0	0	0	0	0	0

ชื่อผู้แจ้ง นายประสิทธิ์ชัย โด้ เบอร์โทร 036426947

เคลียร์ ตกลง

ระบบรายงานศูนย์ช่างประจำชุมชนเทิดไท้องค์ราชัน 80 พรรษา

รายงานผลการให้บริการของศูนย์ช่างประจำชุมชนเทิดไท้องค์ราชัน 80 พรรษา

[ดาวน์โหลดแบบฟอร์ม](#)

[หนังสือขอความร่วมมือ](#)

🏠 **หน่วยงานที่ยังไม่ได้แจ้งข้อมูล**

กรุงเทพมหานคร ,สมุทรปราการ ,นนทบุรี ,ปทุมธานี ,พระนครศรีอยุธยา ,สระบุรี,ระยอง ,ตราด ,ปราจีนบุรี ,สระแก้ว ,สุรินทร์ ,ศรีสะเกษ ,ยโสธร ,อำนาจเจริญ ,หนองบัวลำภู ,ขอนแก่น ,เลย ,มหาสารคาม ,ร้อยเอ็ด ,สกลนคร ,นครพนม ,น่าน ,เขียงราย ,นครสวรรค์ ,ตาก ,สุโขทัย ,พิษณุโลก ,พิจิตร ,ราชบุรี ,กาญจนบุรี ,สุพรรณบุรี ,นครปฐม ,สมุทรสาคร ,สมุทรสงคราม ,ประจวบคีรีขันธ์ ,นครศรีธรรมราช ,พังงา ,สุราษฎร์ธานี ,ระนอง ,ชุมพร ,สตูล ,ตรัง ,ปัตตานี ,

มีนาคม

🏠 ----- เลือกภาค ----- 🏠 ----- เลือกจังหวัด -----

⚠️ แนบไฟล์ข้อมูลที่บันทึกด้วย excel V. 2007 หรือ สูงกว่า เท่านั้น No file chosen

ชื่อผู้แจ้ง เบอร์โทร/มือถือ

👤 ขอให้เจ้าหน้าที่ผู้รับผิดชอบการรายงานศูนย์ช่างประจำชุมชนเทิดไท้องค์ราชัน 80 พรรษา add line "Somyosdsd" เพื่อเข้ากลุ่มศูนย์ช่างฯ ด้วย

👤 [สำหรับเจ้าหน้าที่](#)

ผู้ดูแลข้อมูล คือ กองพัฒนาศักยภาพแรงงานและผู้ประกอบการ

ระบบแจ้งย้ายแผนฝึกอบรม/ทดสอบมาตรฐานฝีมือแรงงาน



แจ้งย้ายแผนฝึกอบรม/ทดสอบมาตรฐานฝีมือแรงงาน



สถานะ	id	หน่วยงาน	รุ่น/สาขาที่ต้องการย้าย	สาขา/โครงการปลายทาง	ผู้อนุญาต	ผู้แจ้งย้าย	วันที่แจ้งย้าย	แก้ไข
	88	เพชรบูรณ์	00047909 (ทดสอบ)ช่างไฟฟ้าภายในอาคาร ครั้งที่ 20 โครงการทดสอบมาตรฐานฝีมือแรงงานแห่งชาติ เป็นผลงานของเดือน 7	024843 ช่างไฟฟ้าภายในอาคาร โครงการทดสอบมาตรฐานฝีมือแรงงาน สาขาช่างไฟฟ้าภายในอาคาร (เพิ่มเติม)	ชนาธิป	วรัญญา	04-AUG-16 03.15.25 PM	 ย้าย(สำหรับAdmin)
	87	เพชรบูรณ์	00045457 (ทดสอบ)ช่างไฟฟ้าภายในอาคาร ครั้งที่ 19 โครงการทดสอบมาตรฐานฝีมือแรงงาน สาขาช่างไฟฟ้าภายในอาคาร (เพิ่มเติม) เป็นผลงานของเดือน 7	024843 ช่างไฟฟ้าภายในอาคาร โครงการทดสอบมาตรฐานฝีมือแรงงาน สาขาช่างไฟฟ้าภายในอาคาร (เพิ่มเติม)	ชนาธิป	วรัญญา	04-AUG-16 03.14.01 PM	
	86	เพชรบูรณ์	00047700 (ทดสอบ)ช่างไฟฟ้าภายในอาคาร ครั้งที่ 18 โครงการทดสอบมาตรฐานฝีมือแรงงาน สาขาช่างไฟฟ้าภายในอาคาร (เพิ่มเติม) เป็นผลงานของเดือน 7	024843 ช่างไฟฟ้าภายในอาคาร โครงการทดสอบมาตรฐานฝีมือแรงงาน สาขาช่างไฟฟ้าภายในอาคาร (เพิ่มเติม)	ชนาธิป	วรัญญา	04-AUG-16 03.10.12 PM	
			00045006	024843				

ระบบแจ้งย้ายแผนฝึกรบม/ทดสอบมาตรฐานฝีมือแรงงาน



1.แผนฝึกหรือแผนทดสอบ	<input checked="" type="radio"/> ฝึกรบม <input type="radio"/> ทดสอบ	✓
2.ลักษณะการย้าย	<input checked="" type="radio"/> ย้ายบางรุ่น (ต้องสร้างสาขา(หลักสูตร)ปลายทางรอไว้) <input type="radio"/> ย้ายทั้งสาขา (ทุกรุ่นภายใต้สาขาจะถูกย้ายทั้งหมด)	✓
3. เลข id รุ่นที่จะย้าย ดูตัวอย่าง	00047478	✓
4. เลข id สาขา(หลักสูตร) ปลายทาง ดูตัวอย่าง	132917	✓
5. เลข id สาขา(หลักสูตร) ที่จะย้าย ดูตัวอย่าง	-	
6. เลข id โครงการ (รายการ) ปลายทาง ดูตัวอย่าง	-	
7. ชื่อเจ้าหน้าที่ กองแผนฯ ที่อนุญาตให้ย้ายได้ อ่านเพิ่มเติม	นายสรายุธ	✓
8. ชื่อเจ้าหน้าที่ผู้แจ้งย้าย	นายวันชัย	✓
9.หน่วยงานจังหวัด	ฉะเชิงเทรา	✓ ▾
10. รหัสสำหรับลบข้อมูล	5261 (โปรดจดรหัสนี้ไว้หรือแก้ไขใหม่ก็ได้ความยาว > 3 อักขร)	

****ตรวจสอบเลข id รุ่น/สาขาที่จะย้าย และ id สาขา/โครงการ ปลายทาง ให้รอบคอบ ก่อนคลิก ตกลง

ระบบแจ้งรายชื่อฝึกอบรม/สัมมนา

- สำหรับให้หน่วยงานที่มีการจัดประชุม/อบรม/สัมมนาทั้งเจ้าหน้าที่ของกรมฯ หรือ หน่วยงานภายนอก และต้องการให้มีการแจ้งชื่อผ่านระบบออนไลน์
- ลดการใช้กระดาษ/แฟกซ์
- สามารถสร้างใบเซ็นชื่อได้ทันที
- กำหนดจำนวนคนเข้าอบรมแยกตามภาค/หน่วยงานได้ตามต้องการ
- ค้นหาข้อมูลการส่งฝึกอบรม/สัมมนา ของแต่ละหน่วยงาน
- เปิดให้ทุกหน่วยงานของกรมฯ ได้ใช้งาน

ระบบแจ้งรายชื่อฝึกอบรม/สัมมนา



รายการ อบรม/ประชุม/สัมมนา

id	หน่วยงาน เจ้าของเรื่อง	หัวข้อ	วันที่	สถานที่	หมายเหตุ	การดำเนินการ
66	ศูนย์ข้อมูล เทคโนโลยี สารสนเทศ และการสื่อสาร	ประชุมเชิงปฏิบัติการเพื่อเสริมสร้างความรู้ความ เข้าใจการบริหารและกำกับดูแลการใช้งานระบบ ข้อมูลเทคโนโลยีสารสนเทศและการสื่อสาร ของหน่วยงาน (Administrator)	8 สิงหาคม 2559	ห้องปฏิบัติการ คอมพิวเตอร์ 406 ชั้น 4 สำนักบริการ คอมพิวเตอร์ มหาวิทยาลัย เกษตรศาสตร์ กรุงเทพฯ 	ศพจ.ส่งได้ 1 คน สพท.ส่งได้ 1 คน ส่วนกลาง.ส่งได้ 1 คน แจ้งชื่อภายใน 4 สิงหาคม 2559 ผู้ประสานงาน : นายวันชัย ดี ชิตานนท์ / 08 1809 3223	 ลงทะเบียน  ดูรายชื่อ (70 คน)
65	ศูนย์ข้อมูล เทคโนโลยี สารสนเทศ และการสื่อสาร	ประชุมเชิงปฏิบัติการเพื่อเสริมสร้างความรู้ความ เข้าใจการใช้งานระบบทะเบียนทรัพย์สินและ ครุภัณฑ์ และระบบคลังข้อมูล	4 กรกฎาคม 2559	ห้องปฏิบัติการ คอมพิวเตอร์ 406 ชั้น 4 สำนักบริการ คอมพิวเตอร์ มหาวิทยาลัย เกษตรศาสตร์ กรุงเทพฯ	ศพจ.ส่งได้ 1 คน สพท.ส่งได้ 1 คน ส่วนกลาง.ส่งได้ 1 คน แจ้งชื่อภายใน 30 มิถุนายน 2559 ผู้ประสานงาน : นายวันชัย ดี ชิตานนท์ / 08 1809 3223	 CLOSE  ดูรายชื่อ (100 คน)

ระบบแจ้งรายชื่อฝึกอบรม/สัมมนา



ลงทะเบียนเข้าร่วมประชุม

เชิงปฏิบัติการเพื่อเสริมสร้างความรู้ความเข้าใจการบริหารและกำกับดูแลการใช้งานระบบข้อมูลเทคโนโลยีสารสนเทศและการสื่อสารของหน่วยงาน
(Administrator)

8 สิงหาคม 2559

ห้องปฏิบัติการคอมพิวเตอร์ 406 ชั้น 4 สำนักบริการคอมพิวเตอร์ มหาวิทยาลัยเกษตรศาสตร์ กรุงเทพฯ

หน่วยงานที่ยังไม่ได้แจ้งชื่อ 42 แห่ง

กรุงเทพมหานคร ,ระยอง ,ตราด ,ปราจีนบุรี ,นครราชสีมา ,ชัยภูมิ ,หนองบัวลำภู ,ขอนแก่น ,สกลนคร ,มุกดาหาร ,ลำพูน ,น่าน ,เชียงใหม่ ,นครสวรรค์ ,พิจิตร ,สมุทรสงคราม ,ประจวบคีรีขันธ์ ,นครศรีธรรมราช ,สุราษฎร์ธานี ,ตรัง ,นราธิวาส ,สถาบันฯนานาชาติเชียงใหม่ ,กลุ่มงานตรวจสอบภายใน ,กลุ่มงานกฎหมาย ,กองส่งเสริมการพัฒนาฝีมือแรงงาน ,กองวิเทศสัมพันธ์ ,กองยุทธศาสตร์และเครือข่ายพัฒนาฝีมือแรงงาน ,กองพัฒนาศักยภาพแรงงานและผู้ประกอบการ ,สำนักงานเลขานุการกรม ,สำนักพัฒนามาตรฐานและทดสอบฝีมือแรงงาน ,กลุ่มงานกำหนดมาตรฐานฯ ,กลุ่มงานทดสอบมาตรฐานและวิชาชีพควบคุม ,กลุ่มงานส่งเสริมมาตรฐานฯ ,กลุ่มงานพัฒนาระบบมาตรฐานฯ ,กลุ่มงานพัฒนาบุคลากรฝึก ,กลุ่มงานพัฒนาหลักสูตรฯ ,กลุ่มงานออกสหกรณ์บริการ ,กลุ่มงานพัฒนาสถานฝึกฯ ,กลุ่มงานพัฒนาระบบการฝึก ,สถาบันยานยนต์ฯ ,สำนักผู้ตรวจ ,กองประชาสัมพันธ์ ,

****หากหน่วยงานส่งมากกว่า 1 คน ขอให้รวมรายชื่อให้พร้อมและแจ้งชื่อทั้งหมดในคราวเดียวกัน (คลิกที่ปุ่มเพิ่มรายชื่อลำดับต่อไป)
มีฉะนั้นหากมีผู้แจ้งมาแล้ว ผู้แจ้งคนต่อไปจะไม่สามารถบันทึกเข้าระบบได้****

	เลือกภาค		เลือกจังหวัด		
ตำแหน่ง	ชื่อ-สกุล	เบอร์โทรศัพท์	เพศ	การเข้าฝึก	ชนิดอาหาร
ระบบตำแหน่ง			ระบบเพศ	ระบบการฝึก	ระบบอาหาร

เพิ่มรายชื่อลำดับต่อไป ลบรายชื่อลำดับก่อนหน้า

บันทึกข้อมูล

ระบบแจ้งรายชื่อฝึกอบรม/สัมมนา



รายชื่อเจ้าหน้าที่กรมพัฒนาฝีมือแรงงานเข้าร่วมประชุม

เชิงปฏิบัติการเพื่อเสริมสร้างความรู้ความเข้าใจการบริหารและกำกับดูแลการใช้งานระบบข้อมูลเทคโนโลยีสารสนเทศและการสื่อสารของหน่วยงาน
(Administrator)

8 สิงหาคม 2559

ห้องปฏิบัติการคอมพิวเตอร์ 406 ชั้น 4 สำนักบริการคอมพิวเตอร์ มหาวิทยาลัยเกษตรศาสตร์ กรุงเทพฯ

**กรุณาระบุตำแหน่ง ชื่อ-สกุล เช่น นายแดง ต่าดี

ชื่อ-สกุล

ตกลง

id	หน่วยงาน	ชื่อ-สกุล	ตำแหน่ง	เพศ	เบอร์โทรศัพท์	การเข้าพัก	ชนิดอาหาร	วันที่บันทึกข้อมูล	แก้ไข
1853	ศพจ.ลพบุรี	นายพิเชษฐ์ จันทน์หงษ์	ครูฝึกฝีมือแรงงาน ระดับ ช3	ชาย	0971232590	เข้าพักล่วงหน้า	ปกติ	2016-08-04 19:57:31	<input checked="" type="checkbox"/>
1852	ศพจ.นครปฐม	นางสาวซาฟิnah แวอาลี	นักวิชาการพัฒนาฝีมือแรงงาน	หญิง	0878944223	เข้าพักล่วงหน้า	ชาลาล	2016-08-04 16:35:41	<input checked="" type="checkbox"/>
1851	ศพจ.สตูล	นายอำนาจ รักนั่ม	นักวิชาการพัฒนาฝีมือแรงงานปฏิบัติการ	ชาย	0894643266	เข้าพักล่วงหน้า	ปกติ	2016-08-04 16:30:59	<input checked="" type="checkbox"/>
1850	ศพจ.พระนครศรีอยุธยา	นายถวัลย์ น้อยอุทัย	นักวิชาการพัฒนาฝีมือแรงงานชำนาญการ	ชาย	0898802206	ไม่พัก	ปกติ	2016-08-04 16:19:51	<input checked="" type="checkbox"/>
1849	ศพจ.ชัยนาท	นายปิยะวัฒน์ อุทัยเลิศ	นักวิชาการพัฒนาฝีมือแรงงาน	ชาย	0918413953	เข้าพักล่วงหน้า	ปกติ	2016-08-04 15:56:55	<input checked="" type="checkbox"/>
1848	สพภ.7 อุบลราชธานี	นายสุจินต์ บัญญา	นักวิชาการพัฒนาฝีมือแรงงานปฏิบัติการ	ชาย	0897187230	เข้าพักล่วงหน้า	ปกติ	2016-08-04 15:30:35	<input checked="" type="checkbox"/>

ระบบแจ้งรายชื่อฝึกอบรม/สัมมนา



รายการ อบรม/ประชุม/สัมมนา

#####ศูนย์ข้อมูลเทคโนโลยีสารสนเทศและการสื่อสาร#####



id	ชื่อหัวข้อ (ผู้ประสานงาน)	วันที่	สถานที่	หมายเหตุ	การ พัก	จำนวน คืน ที่พัก	กำหนด แจ้งชื่อ ภายใน วันที่	รายงาน	การ จัดการ
66	ประชุมเชิงปฏิบัติการเพื่อเสริมสร้างความรู้ความเข้าใจการบริหารและกำกับดูแล การใช้งานระบบข้อมูลเทคโนโลยีสารสนเทศและการสื่อสารของหน่วยงาน (Administrator) (นายวันชัย ดิซิดานนท์ / 08 1809 3223)	8 สิงหาคม 2559	ห้องปฏิบัติการคอมพิวเตอร์ 406 ชั้น 4 สำนักบริการคอมพิวเตอร์ มหาวิทยาลัย เกษตรศาสตร์ กรุงเทพฯ		✓	1	4 สิงหาคม 2559	  	    
65	ประชุมเชิงปฏิบัติการเพื่อเสริมสร้างความรู้ความเข้าใจการใช้งานระบบทะเบียน ทรัพย์สินและครุภัณฑ์ และระบบคลังข้อมูล (นายวันชัย ดิซิดานนท์ / 08 1809 3223)	4 กรกฎาคม 2559	ห้องปฏิบัติการคอมพิวเตอร์ 406 ชั้น 4 สำนักบริการคอมพิวเตอร์ มหาวิทยาลัย เกษตรศาสตร์ กรุงเทพฯ		✓	1	30 มิถุนายน 2559	  	    

ระบบช่วยค้นหาประเภทอุตสาหกรรมตามมาตรฐาน TSIC 2009



การจัดประเภทอุตสาหกรรมตามมาตรฐานอุตสาหกรรม TSIC2009

แสดง 10 ▼ เร็คคอร์ด ต่อหน้า ค้นหา(ใส่คำที่เกี่ยวข้องกับกลุ่มอุตสาหกรรมที่ต้องการค้นหา เช่น ยางพารา เป็นต้น) :

id	หมวดใหญ่	หมวดย่อย (2หลัก)	หมู่ใหญ่ (3หลัก)	หมู่ย่อย (4หลัก)	กิจกรรม (5หลัก)	คำอธิบาย
999	P การศึกษา	85 การศึกษา	854 การศึกษาประเภทอื่น ๆ	8549 การศึกษาอื่น ๆ ซึ่งมีได้จัดประเภทไว้ในที่อื่น	85496 กิจกรรมการเรียนการสอน	ได้แก่: - การสอน/ฝึกอบรมวิชาชีพด้านการวาด เช่น การวาดกตจัด การวาดคลายเส้น การวาดฝ่าเท้า การวาดแผนไทย ฯลฯ ยกเว้น: - การสอน/ฝึกอบรมวิชาชีพด้านการเสริมสวย ซึ่งอาจมีการสอนการวาดหน้าและนิ้วเท้าเพื่อการเสริมสวยร่วมด้วย ได้จัดประเภทไว้ในกิจกรรม 85494
1071	S กิจกรรมบริการด้านอื่น ๆ	96 กิจกรรมการบริการอื่น ๆ ส่วนบุคคล	961 การให้บริการด้านสุขภาพ ยกเว้นกิจกรรมทางด้านกีฬา	9610 การให้บริการด้านสุขภาพ ยกเว้นกิจกรรมทางด้านกีฬา	96101 กิจกรรมสปาและการนวด	ได้แก่: - กิจกรรมสปาเพื่อสร้างความผ่อนคลายทั้งร่างกายและจิตใจ และเพื่อให้เกิดความสมดุลทั้งกายและจิต โดยเน้นความสบายจากการผ่อนคลายที่เกิดจากรูป รส กลิ่น เสียง และสัมผัส อาจมีโปรแกรมโภชนาการ การออกกำลังกาย การฝึกโยคะ การฝึกสมาธิ การบำรุงรักษาความงามร่วมด้วย - กิจกรรมการนวด ชาวน่าและอบไอน้ำ และกิจกรรมที่คล้ายกัน - กิจกรรมการนวดแผนโบราณ นวดแผนไทย จั๊บลั่น และคลายกล้ามเนื้อ (ยกเว้นเพื่อการบำบัด รักษาโรค) ยกเว้น: - กิจกรรมสปาที่เป็นส่วนหนึ่งในการให้บริการของโรงแรม รีสอร์ท หรือที่พักระยะสั้นอื่นๆ ที่คล้ายกัน ได้จัดประเภทไว้ในหมู่ย่อย 5510 - กิจกรรมสปาที่เน้นการบำบัดสุขภาพที่ดำเนินงานโดยแพทย์แผนปัจจุบันหรือแพทย์ทางเลือก ได้จัดประเภทไว้ในหมู่ย่อย 8620 - กิจกรรมการนวดเพื่อการบำบัดรักษาโรค ได้จัดประเภทไว้ในกิจกรรม 86909 - การดำเนินการของศูนย์ฟิตเนสและการออกกำลังกายเพื่อฝึกความยืดหยุ่นของร่างกาย ได้จัดประเภทไว้ในกิจกรรม 93112 - กิจกรรมสปาที่ทำนวดนวดในร้านแต่งผม ได้จัดประเภทไว้ในกิจกรรม 96103

แสดง 1 ถึง 2 ของ 2 เร็คคอร์ด (จากเร็คคอร์ดทั้งหมด 1,089 เร็คคอร์ด)

เริ่มต้น ก่อนหน้า 1 ถัดไป สุดท้าย

จบการนำเสนอ



GOVERNMENT INFORMATION NETWORK (GIN)

ระบบเครือข่ายสื่อสารข้อมูลเชื่อมโยงหน่วยงานภาครัฐ

ความเป็นมาของระบบเครือข่ายสื่อสารข้อมูลเชื่อมโยงหน่วยงานภาครัฐ(GIN)

- กระทรวงเทคโนโลยีสารสนเทศและการสื่อสารได้พัฒนาระบบเครือข่ายข้อมูลภาครัฐ (Government Information Network) ขึ้นเพื่อเชื่อมต่อเครือข่ายสื่อสารคอมพิวเตอร์ตั้งแต่ ระดับกระทรวง จนถึงระดับกรม 274 หน่วยงาน และมีแผนขยายเชื่อมโยงไปสู่ระดับจังหวัด ทุกจังหวัด
- โดยเมื่อวันที่ 22 มีนาคม 2554 คณะรัฐมนตรีได้เห็นชอบให้โอนภารกิจ GIN ให้สำนักงาน รัฐบาลอิเล็กทรอนิกส์(องค์การมหาชน) (สรอ.) เป็นผู้ดูแล และได้มีการพัฒนาอย่างต่อเนื่อง เป็น GIN Version 2.0 ในปัจจุบัน

ระบบเครือข่ายสื่อสารข้อมูลเชื่อมโยงหน่วยงานภาครัฐ(GIN) คืออะไร

ระบบเครือข่ายสื่อสารข้อมูลเชื่อมโยงหน่วยงานภาครัฐ (GIN:GOVERNMENT INFORMATION NETWORK) คือการให้บริการเครือข่ายสารสนเทศแก่

หน่วยงานภาครัฐในลักษณะบูรณาการเป็นระบบเครือข่ายสารสนเทศที่เชื่อมต่อกระทรวง

จนถึงระดับกรมและหน่วยงานราชการส่วนภูมิภาคที่รองรับการใช้งานหลากหลายรูปแบบ

ทั้งระบบงานภายในและการบริการประชาชน เพื่อให้เกิดการเชื่อมโยงและรองรับปริมาณ

ข้อมูลข่าวสารของรัฐ โดยมีการบริหารจัดการอย่างมีมาตรฐาน รวมทั้งลดการใช้

งบประมาณด้านระบบเครือข่าย

Government Information Network : GIN



วัตถุประสงค์ของระบบเครือข่ายสื่อสารข้อมูลเชื่อมโยงหน่วยงานภาครัฐ

- 1.ลดการใช้งบประมาณด้านระบบเครือข่าย
- 2.สามารถใช้งาน **Common Service** ได้ (ระบบบริการภาครัฐที่ส่วนราชการสามารถใช้งานร่วมกันได้)
- 3.ระบบเครือข่ายมีความปลอดภัยและเชื่อถือได้
- 4.สามารถใช้ระบบ **GIN** เชื่อมโยงเครือข่ายไปยังหน่วยงานอื่นได้

การให้บริการ **GIN** แก่หน่วยงานภาครัฐ

- ให้บริการวงจรสื่อสารเพื่อเชื่อมโยงข้อมูลภายในหน่วยงานภาครัฐ(**Intranet**) พร้อมอุปกรณ์
- มีการดูแลรักษาอุปกรณ์อย่างต่อเนื่องตลอดการใช้งาน
- **Helpdesk** บริการ 24 ชั่วโมง
- **SLA 99.5%** และมีวงจรสำรองสำหรับระบบงานที่สำคัญ
- สามารถปรับปรุงเครือข่ายภายในของหน่วยงานให้เป็นเครือข่ายภายในเฉพาะของหน่วยงานได้
- ระบบสนับสนุนการดำเนินงานของภาครัฐ (**Value Added**) เช่น **VDOConference**

ทำไมถึงต้องใช้ **GIN (1)**

- **มีความปลอดภัยสูง** เนื่องจากเป็นเครือข่ายสื่อสารข้อมูลสารสนเทศเฉพาะหน่วยงานภาครัฐ และดูแลบริหารจัดการโดยหน่วยงานกลางของรัฐ
- **ลดความซ้ำซ้อนในการลงทุน** แต่ละหน่วยงานไม่ต้องลงทุนระบบเครือข่ายในการเชื่อมโยงระหว่างหน่วยงานด้วยตนเอง
- **ลดภาระ** การบริหารจัดการระบบเครือข่าย

ทำไมถึงต้องใช้ **GIN (2)**

- มีเจ้าหน้าที่ ที่มีความเชี่ยวชาญ คอยให้คำปรึกษา และตอบปัญหา ตลอด 24 ชั่วโมง
- มีการตรวจติดตาม การให้บริการระบบเครือข่าย (**Monitoring**) อย่างต่อเนื่อง
- สามารถเชื่อมโยง กับระบบสนับสนุนอื่น ๆ ที่จำเป็นในการดำเนินงานของภาครัฐ (**Common Service**) เช่น ระบบทะเบียนราษฎร **NSW GFMIS GFMS** ฯลฯ โดยไม่ต้องลงทุนในเครือข่ายเพิ่มเติม

รูปแบบดั้งเดิมในการเชื่อมโยงข้อมูล

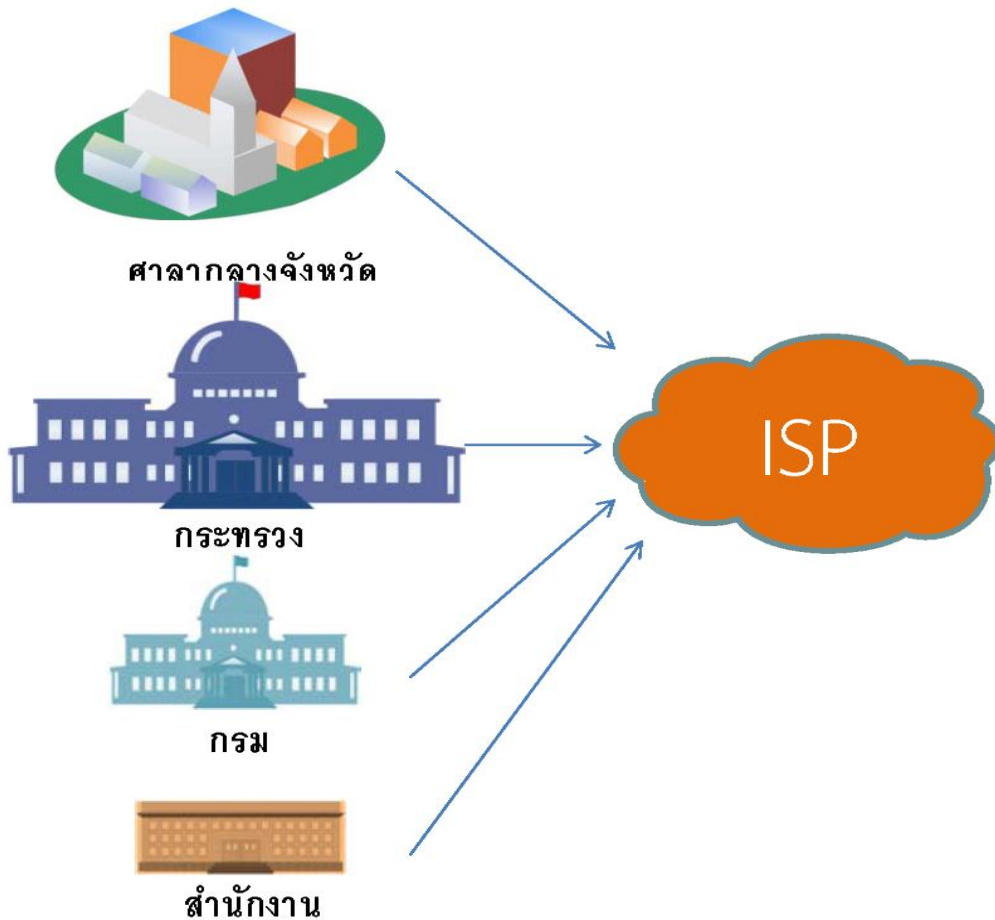

- × ความซ้ำซ้อนในการตั้งงบประมาณ
- × ความยุ่งยากในการบริหารจัดการ
- × Security เนื่องจากผ่านเครือข่ายที่เป็น Public

การเชื่อมโยงข้อมูลโดยใช้ GIN

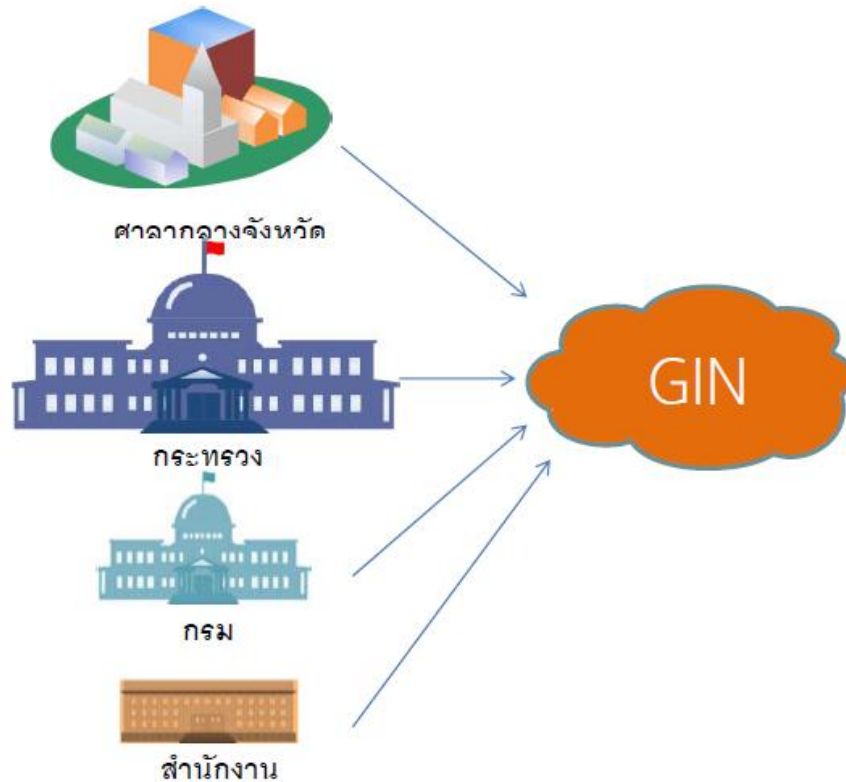

- ✓ ลดความซ้ำซ้อนในการลงทุน
- ✓ ลดภาระ การบริหารจัดการระบบเครือข่าย
- ✓ มีความปลอดภัยสูง เนื่องจากเป็นเครือข่าย สื่อสารข้อมูลสารสนเทศ เฉพาะ

ลักษณะการใช้งาน GIN

๑. เชื่อมโยงระบบสารสนเทศระหว่างหน่วยงาน กระทรวง กรม และหน่วยงานอื่น ๆ



๒. เชื่อมโยงระบบสารสนเทศส่วนภูมิภาคกับส่วนกลาง

เชื่อมโยงผ่าน VPN จากสำนักงานภายในศาลากลาง
ไปยังหน่วยงานกลาง
โดยข้อมูลแต่ละหน่วยงานจะถูกแยกออกจากกัน

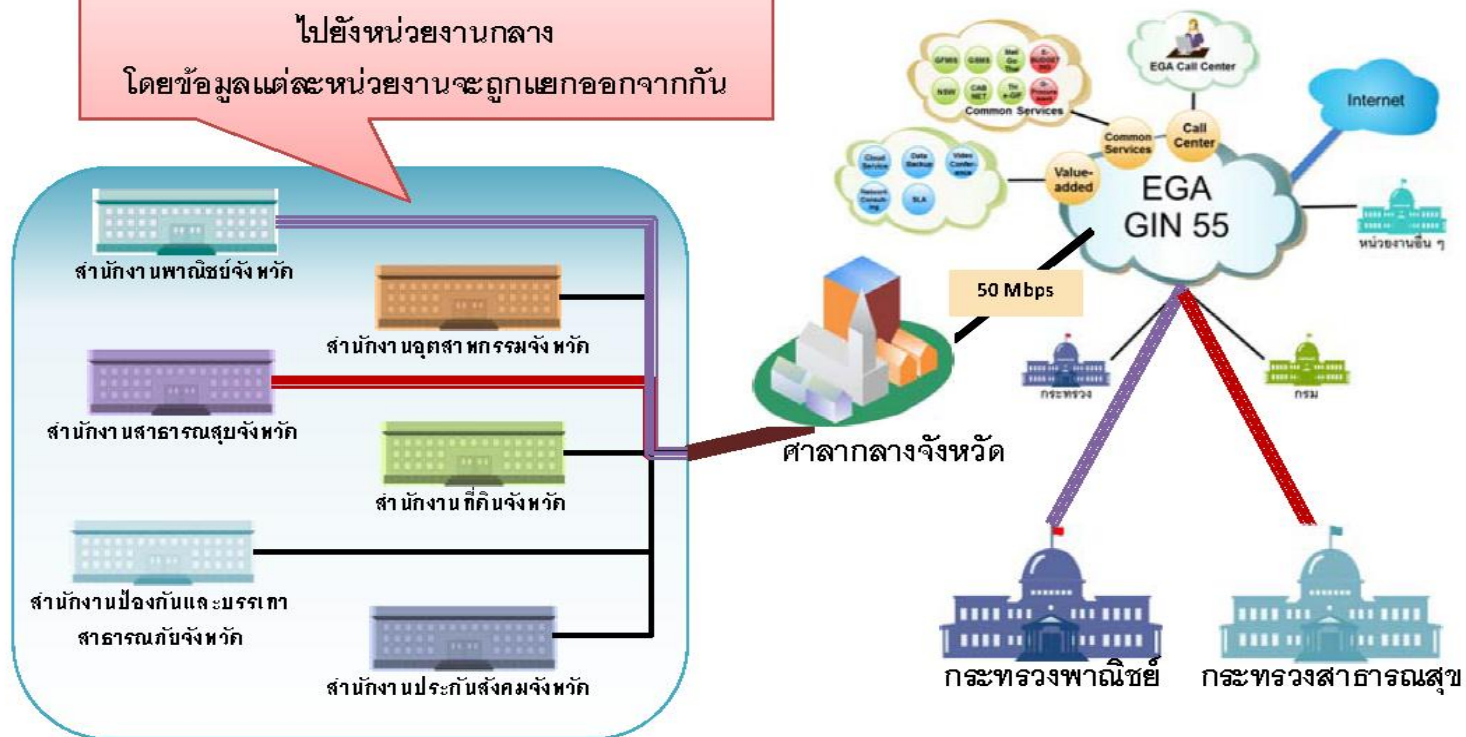

๓. เชื่อมโยงกับ **COMMON SERVICE** ของหน่วยงานภาครัฐ (การให้บริการของรัฐทั่วไป)

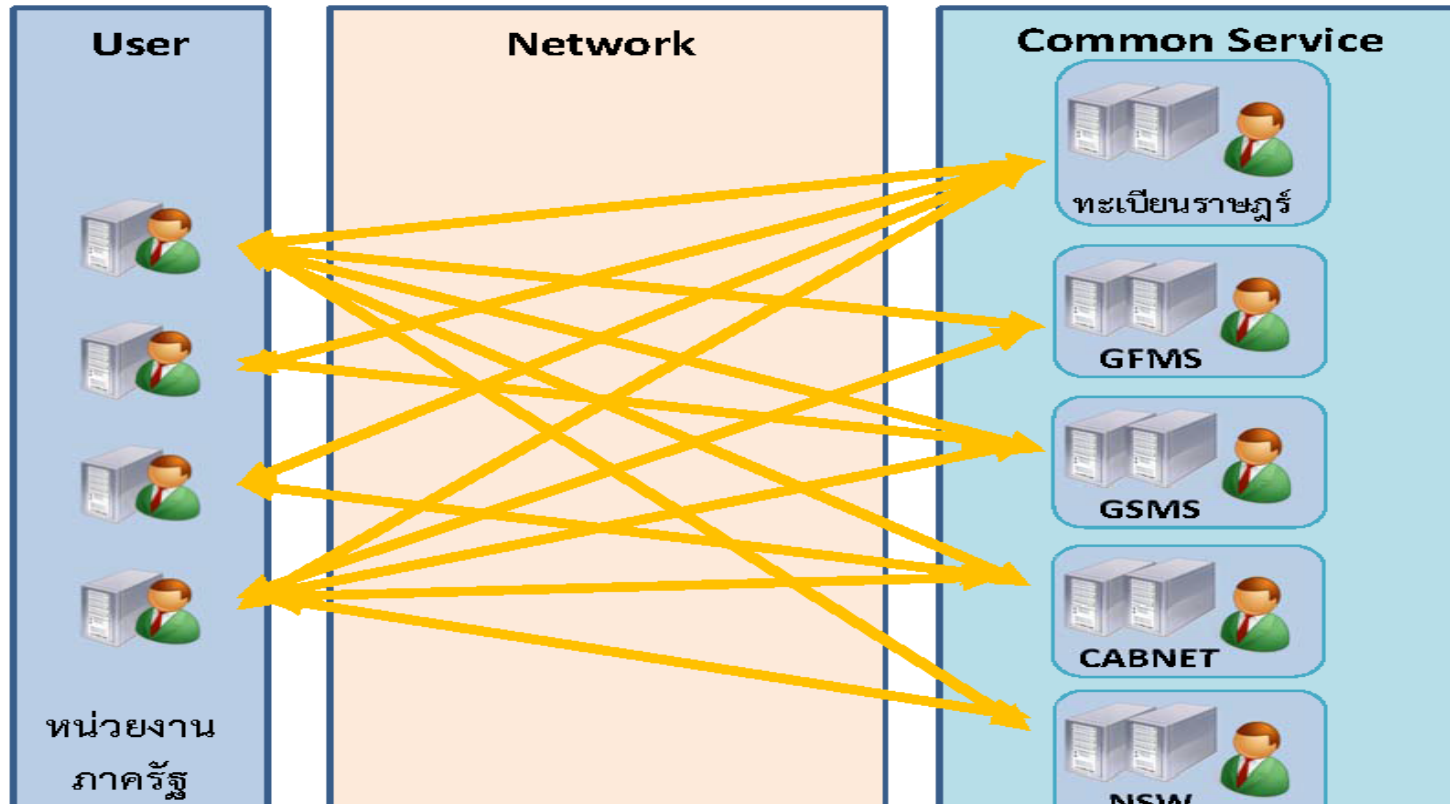

๔. VALUE ADDED และระบบสนับสนุนการทำงาน ระบบ VDO CONFERENCE สำหรับหน่วยงาน



๖. **VALUE ADDED** และระบบสนับสนุนการทำงาน ระบบ G-CLOUD สำหรับ หน่วยงานภาครัฐผ่านเครือข่าย GIN



ระบบบริการภาครัฐที่ส่วนราชการสามารถใช้งานร่วมกันได้ (COMMON SERVICE)

การพัฒนา ระบบเครือข่ายสื่อสารข้อมูลเชื่อมโยงหน่วยงานภาครัฐที่มีวัตถุประสงค์หลักในการดำเนินงานเพื่อบูรณาการเชื่อมโยงเครือข่ายของหน่วยงานภาครัฐที่มีอยู่และขยายเครือข่ายให้ครอบคลุม หน่วยงานภาครัฐอย่างมีความมั่นคงปลอดภัย ในปัจจุบันภาครัฐมีการบูรณาการระบบบริการภาครัฐที่ส่วนราชการสามารถใช้งานร่วมกันได้บนระบบเครือข่ายสื่อสารข้อมูลเชื่อมโยงหน่วยงานภาครัฐ

ระบบบริการภาครัฐที่ส่วนราชการสามารถใช้งานร่วมกันได้ (COMMON SERVICE) (1)

ระบบเครือข่ายสื่อสารข้อมูลเชื่อมโยงหน่วยงานภาครัฐ จำนวน 10 ระบบได้แก่

- 1) ระบบบริหารการเงินการคลังภาครัฐแบบอิเล็กทรอนิกส์ (GFMIS)
- 2) ระบบการเรียกใช้ข้อมูลทะเบียนราษฎร
- 3) ระบบงานระบบการบริหารยุทธศาสตร์ขององค์กรภาครัฐ (GSMS)
- 4) ระบบ National Single Window (NSW)
- 5) ระบบบริหารจัดการทรัพยากรน้ำ DXC (คลังข้อมูล)

ระบบบริการภาครัฐที่ส่วนราชการสามารถใช้งานร่วมกันได้ (COMMON SERVICE) (2)

- 6) ระบบแลกเปลี่ยนข้อมูลกระบวนการยุติธรรม
- 7) ระบบ **CABINET**
- 8) ระบบสนับสนุนการแลกเปลี่ยนข้อมูลระหว่างระบบสารบรรณอิเล็กทรอนิกส์ของหน่วยงานภาครัฐ
- 9) ระบบ **Government Web Conference**
- 10) ระบบ **NDWC** (โครงการเชื่อมต่อข้อมูลระหว่างหน่วยงานของรัฐเพื่อการเตือนภัยน้ำท่วมและดินถล่มของศูนย์เตือนภัยแห่งชาติ)

อุปกรณ์เครือข่ายที่ได้รับในโครงการ GIN (1)

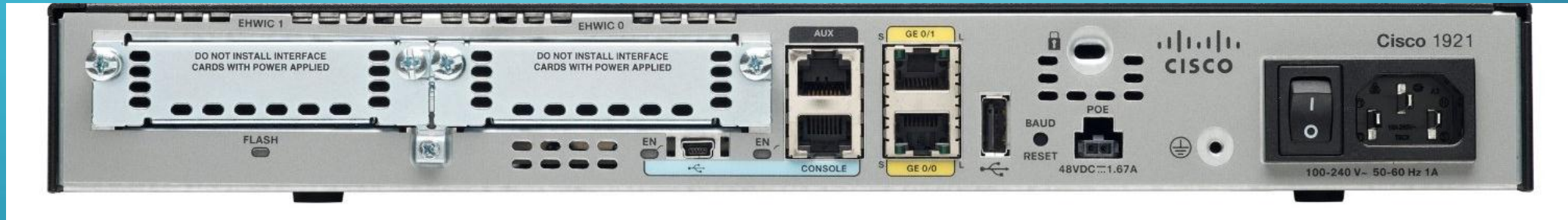

ROUTER CISCO 1921

อุปกรณ์เครือข่ายที่ได้รับในโครงการ GIN



SWITCH CISCO SF 300-24

อุปกรณ์เครือข่ายที่ได้รับในโครงการ GIN (2)



MEDIA CONVERTER

การเชื่อมโยงข้อมูลโดยใช้ GIN ของกรมพัฒนาฝีมือแรงงาน

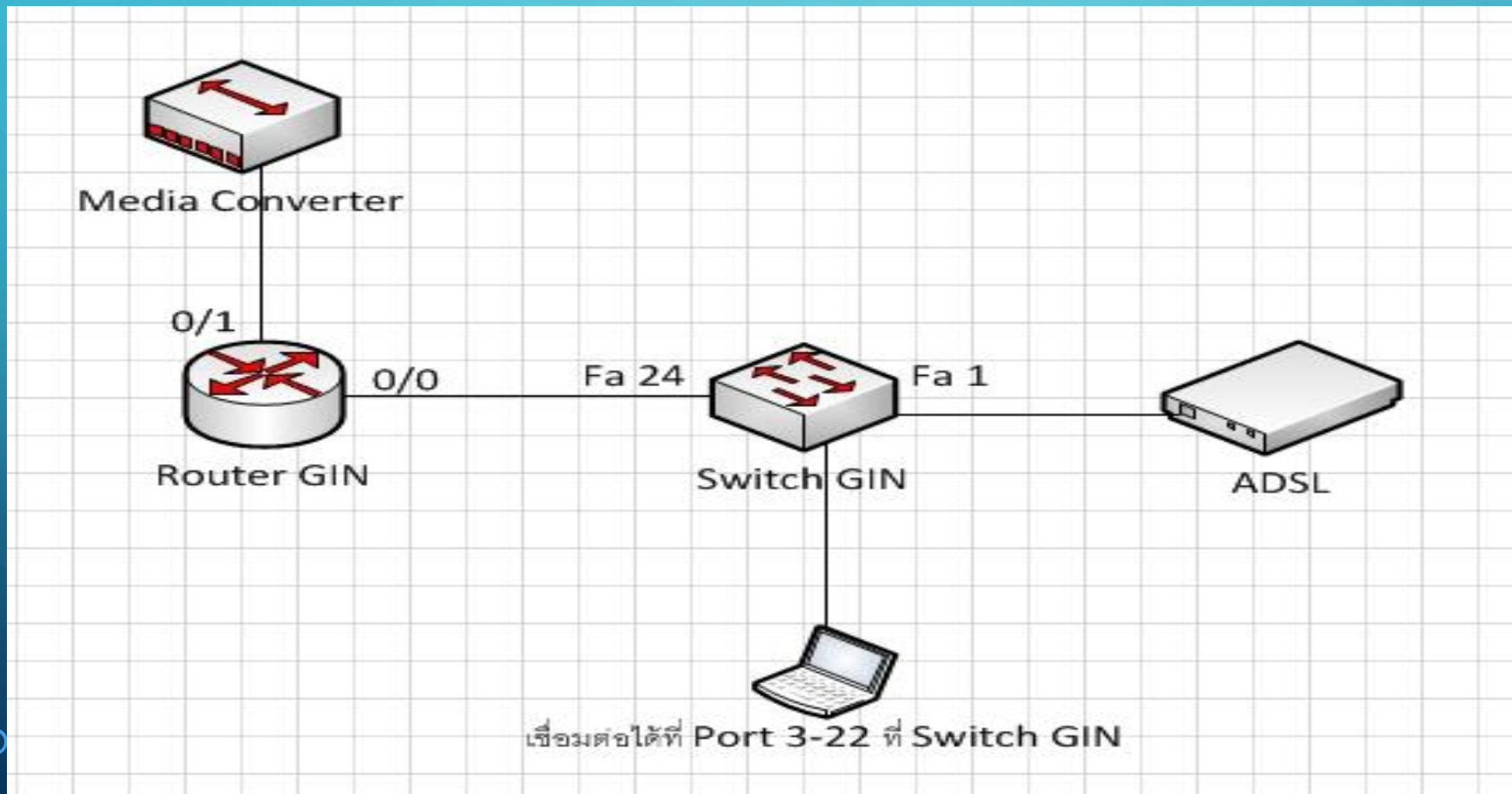

การตั้งค่า NETWORK GIN

- การเชื่อมต่อเครือข่าย

1. เสียบสายแลนจาก modem หรือ router ของ isp เข้าที่ switch ของ GIN port ที่ 1
2. กระจายสัญญาณไปใช้งานโดย เสียบสายแลนจาก switch ของ GIN port ที่ 3 ถึง 22 เข้าไปที่ Switch ของ หน่วยงาน

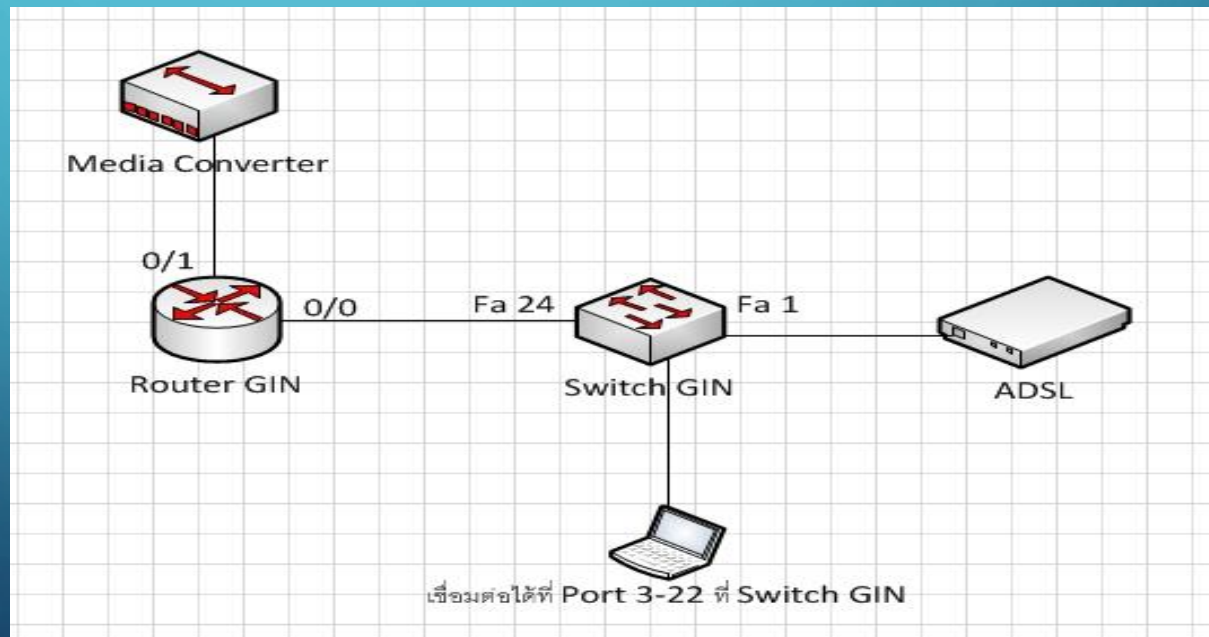

การตั้งค่า NETWORK GIN

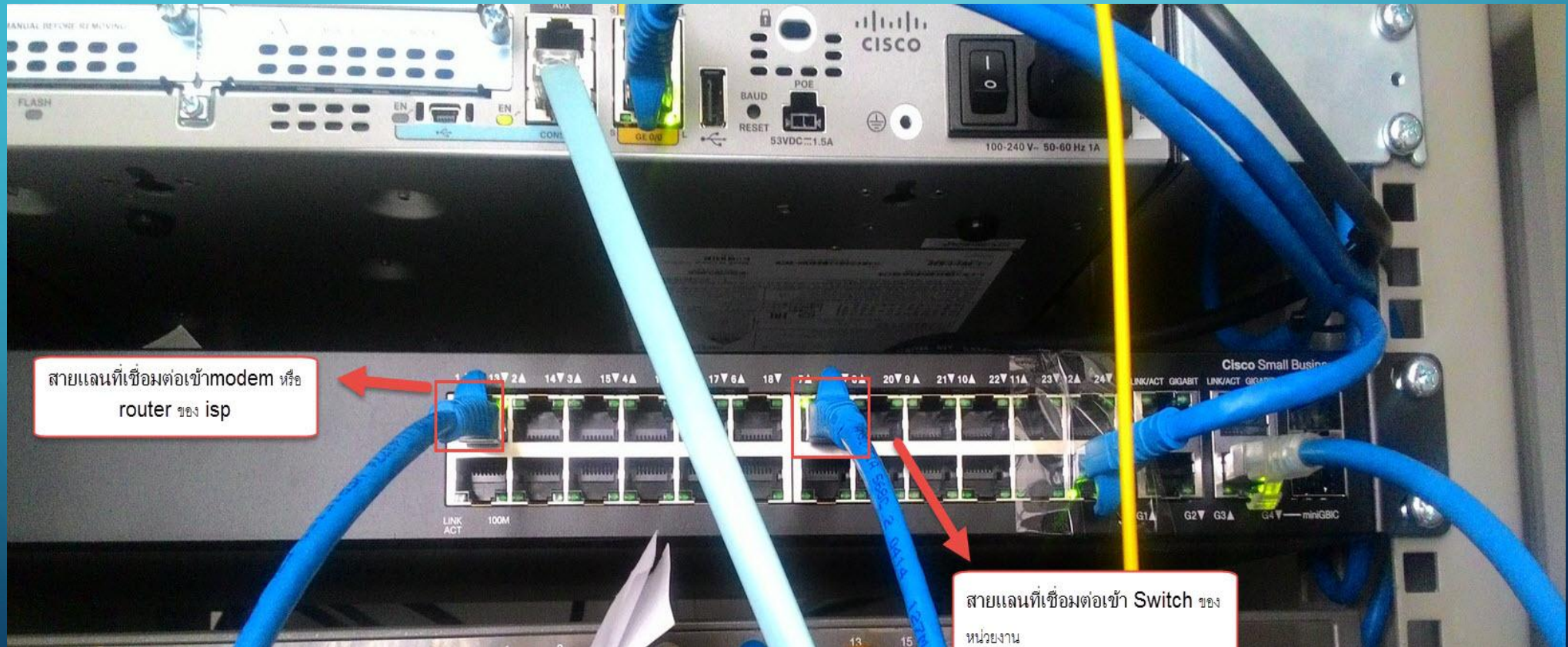

การแก้ไขปัญหาเบื้องต้น

- การทดสอบระบบว่าสามารถใช้เครือข่าย **GIN** ได้หรือไม่
- ทดสอบว่าเครื่องได้รับไอพี (**IP Address**) ของ **GIN** หรือไม่โดยใช้คำสั่ง

ipconfig

หน้าจอ IPCONFIG

```
C:\Windows\system32\cmd.exe
C:\Users\kant>ipconfig /all

Windows IP Configuration

Host Name . . . . . : it_dsd
Primary Dns Suffix . . . . . :
Node Type . . . . . : Mixed
IP Routing Enabled. . . . . : No
WINS Proxy Enabled. . . . . : No

Wireless LAN adapter Wireless Network Connection:

Media State . . . . . : Media disconnected
Connection-specific DNS Suffix . . . . . : dsd.go.th
Description . . . . . : Qualcomm Atheros AR5BWB222 Wireless Netwo
rk Adapter
Physical Address. . . . . : 20-68-9D-36-6F-05
DHCP Enabled. . . . . : Yes
Autoconfiguration Enabled . . . . . : Yes

Ethernet adapter Local Area Connection:

Connection-specific DNS Suffix . . . . . :
Description . . . . . : Broadcom NetXtreme Gigabit Ethernet
Physical Address. . . . . : 20-6A-8A-90-3D-A7
DHCP Enabled. . . . . : No
Autoconfiguration Enabled . . . . . : Yes
Link-local IPv6 Address . . . . . : fe80::39bf:caa7:ca66:5bef%11<Preferred>
IPv4 Address. . . . . : 10.15.12.21<Preferred>
Subnet Mask . . . . . : 255.255.255.0
Default Gateway . . . . . : 10.15.12.254
DHCPv6 IAID . . . . . : 237005450
DHCPv6 Client DUID. . . . . : 00-01-00-01-1A-F6-99-DA-20-6A-8A-90-3D-A7

DNS Servers . . . . . : 10.111.111.132
NetBIOS over Tcpip. . . . . : Enabled
```

การแก้ไขปัญหาเบื้องต้น

- ทดสอบโดยใช้ คำสั่ง **ping** เพื่อเป็นการทดสอบว่าเส้นทางสื่อสารจากเครื่องที่ใช้อยู่ไปยังเครื่อง คอมพิวเตอร์เครื่องอื่นในเครือข่าย โดยพิมพ์คำสั่งว่า
- **ping 10.15.12.34**

หน้าจอ PING

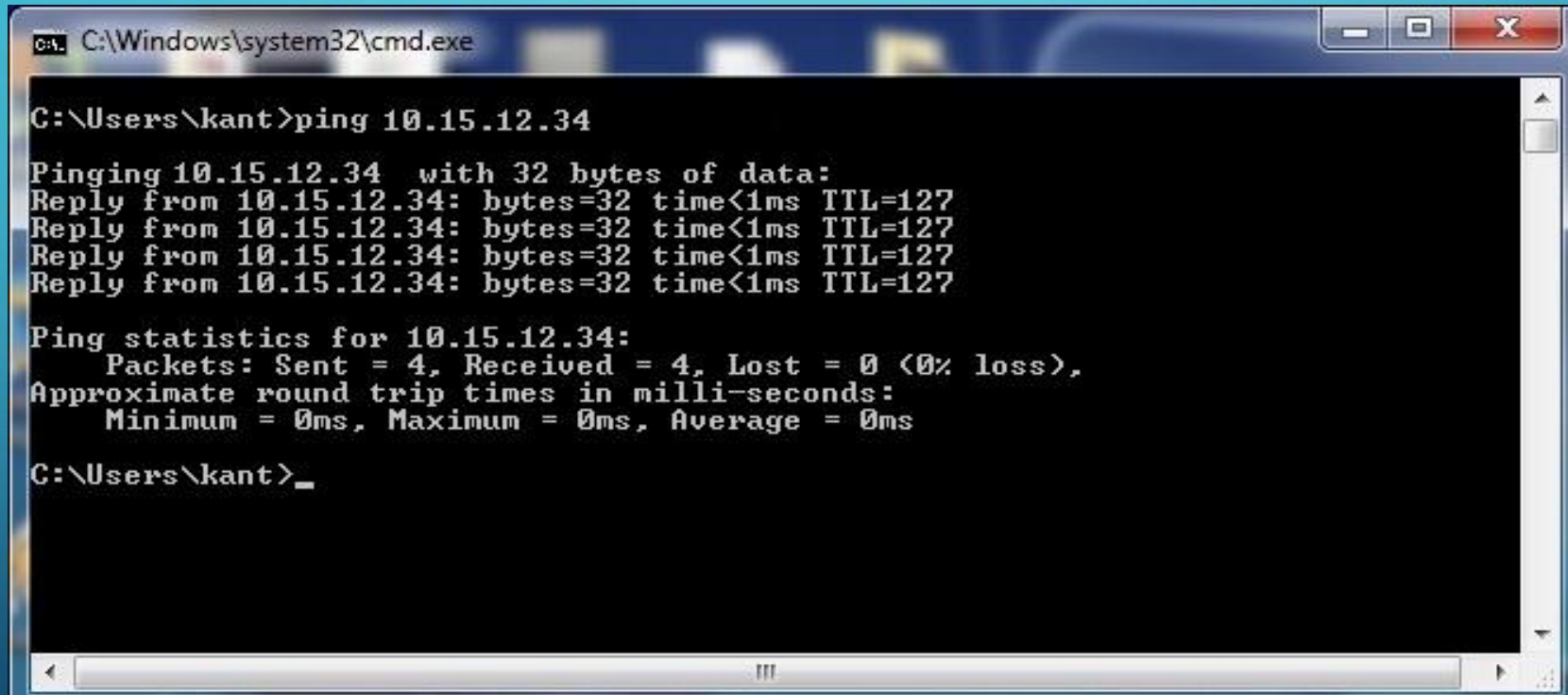

```
C:\Windows\system32\cmd.exe

C:\Users\kant>ping 10.15.12.34

Pinging 10.15.12.34 with 32 bytes of data:
Reply from 10.15.12.34: bytes=32 time<1ms TTL=127
Reply from 10.15.12.34: bytes=32 time<1ms TTL=127
Reply from 10.15.12.34: bytes=32 time<1ms TTL=127
Reply from 10.15.12.34: bytes=32 time<1ms TTL=127

Ping statistics for 10.15.12.34:
    Packets: Sent = 4, Received = 4, Lost = 0 (0% loss),
    Approximate round trip times in milli-seconds:
        Minimum = 0ms, Maximum = 0ms, Average = 0ms

C:\Users\kant>_
```

ปัญหาที่พบบ่อยของเครื่องถ่าย GIN (1)

- ไม่ได้รับไอพีจากเครื่องถ่าย **GIN** หรือได้รับไอพีแล้วออกอินเทอร์เน็ตไม่ได้

สาเหตุมาจาก เสียบสายแลนไม่ตรง **port** หรือ คอนฟิกอุปกรณ์ไม่ถูกต้อง

วิธีแก้ไข

- 1) ตรวจสอบว่าอุปกรณ์ **GIN** ว่าเสียบสายแลนถูกต้องตามไดอะแกรมไหม
- 2) หากตรวจสอบแล้วพบว่าเสียบสายถูก สามารถแจ้งปัญหาได้ที่ สำนักงานรัฐบาลอิเล็กทรอนิกส์ (องค์การมหาชน) **CallCenter** ที่หมายเลข 02-612-6060 และแจ้ง **ID** ของเครื่อง(ดูได้ที่ตัวอุปกรณ์) พร้อมบอกปัญหาที่พบกับเจ้าหน้าที่

ปัญหาที่พบบ่อยของเครือข่าย GIN

- อุปกรณ์ GIN ไม่สามารถใช้งานได้

สาเหตุมาจาก อุปกรณ์เสีย ไม่สามารถรับสัญญาณ หรือสัญญาณไม่ส่งมาที่ตัวอุปกรณ์

วิธีแก้ไข

- 1) ตรวจสอบว่าอุปกรณ์ GIN มีไฟติดหรือ ไฟกระพริบที่ตัวอุปกรณ์หรือไม่
- 2) หากตรวจสอบแล้วไม่พบ สามารถแจ้ง สำนักงานรัฐบาลอิเล็กทรอนิกส์ (องค์การมหาชน) **CallCenter** ที่หมายเลข 02-612-6060 และแจ้ง **ID** ของเครื่อง(ดูได้ที่ตัวอุปกรณ์) พร้อมบอกปัญหาที่พบกับเจ้าหน้าที่

การแจ้งปัญหาอุปกรณ์เสีย



สอบถามปัญหาเกี่ยวกับเครือข่าย GIN เบื้องต้นได้ที่

- สามารถติดต่อสอบถามได้ที่

ศูนย์ข้อมูลเทคโนโลยีสารสนเทศและการสื่อสาร

เบอร์โทรศัพท์: 022461936 อีเมล: itnetwork@dsd.go.th

ไลน์: [Network GIN_DSD](https://www.line.me/tv/NetworkGIN_DSD)





ความรู้เกี่ยวกับการดูแลระบบ (administrator)

ศูนย์ข้อมูลเทคโนโลยีสารสนเทศและการสื่อสาร

สงกรานต์ ชั้นตีสี่พังหลวง

กลุ่มไลน์ admin DSD

http://line.me/R/ti/g/X4o_VDSabM





ผู้ดูแลระบบคืออะไร

- ▶ ผู้ดูแลระบบ หรือ แอดมิน (อังกฤษ: System administrator, systems administrator หรือ sysadmin) เป็น บุคคลที่ดูแลและจัดการระบบหรือเครือข่ายคอมพิวเตอร์ หน้าที่ของผู้ดูแลระบบมีความหลากหลายขึ้นอยู่กับหน่วยงานหรือโครงการ โดยทั่วไปผู้ดูแลจะทำหน้าที่ติดตั้ง ตอบคำถาม ดูแลเซิร์ฟเวอร์ หรือระบบคอมพิวเตอร์อื่น รวมถึงการวางแผนงานการดูแล ควบคุมโครงการที่เกี่ยวข้องกับระบบคอมพิวเตอร์ นอกจากนี้ผู้ดูแลอาจมีหน้าที่ของโปรแกรมเมอร์ร่วมไปด้วย ในด้านการเขียนโปรแกรม รวมไปถึงการเตรียมตัว และสอนการใช้งานต่อผู้ใช้ทั่วไป



บทบาท หน้าที่ของผู้ดูแลระบบ (Administrator)

- ▶ ออกแบบระบบเครือข่ายในองค์กร
- ▶ ติดตั้งซอฟต์แวร์และฮาร์ดแวร์เข้าสู่ระบบ
- ▶ บริหารบัญชีผู้ใช้หน่วยงาน
- ▶ ให้คำปรึกษาแก่ผู้ใช้งานองค์กร
- ▶ ออกกฏนโยบายการใช้งานระบบเครือข่าย
 - ▶ จัดสรรแบ่งปันทรัพยากรเครือข่าย
 - ▶ การติดตั้งระบบสารสนเทศต่างๆ สำหรับใช้งานในองค์กร
 - ▶ ติดตามและเฝ้าระวังระบบเครือข่าย
 - ▶ ติดตั้งระบบตรวจจับและป้องกันผู้บุกรุก
 - ▶ สำรองและกู้คืนข้อมูลระบบ



บทบาท หน้าที่ของผู้ดูแลระบบของหน่วยงาน (Administrator)

ผู้ดูแลระบบ (Admin) กรมพัฒนาฝีมือแรงงาน

- ▶ การกำหนดสิทธิ์การใช้งานระบบสารสนเทศให้กับเจ้าหน้าที่ของหน่วยงานตามที่ผู้อำนวยการมอบหมายเป็นรายบุคคล
- ▶ กำกับดูแล ประสาน และแก้ไขปัญหาการใช้งานระบบสารสนเทศ ระบบเครื่องคอมพิวเตอร์ ระบบเครือข่ายอินเทอร์เน็ตและอินทราเน็ตของหน่วยงาน
- ▶ ประสาน ติดตามการจัดเก็บข้อมูลของเจ้าหน้าที่ในแต่ละระบบงานให้ถูกต้องครบถ้วน
- ▶ การติดตามรายงานผลการใช้ระบบเทคโนโลยีสารสนเทศและการสื่อสารของหน่วยงาน การแจ้งปัญหาและเสนอแนะแนวทางการแก้ไขปัญหา



ระบบสารสนเทศ กรมพัฒนาฝีมือแรงงาน

ระบบสารสนเทศ (ใหม่) :

**ระบบรายงานผล
การพัฒนาฝีมือ
แรงงาน**
(ระบบบริการตามภารกิจกรม
ฝกอบสม / นอสอบ /
สอจธสรน)



**ระบบ E-Service
สำหรับประชาชน,
สถานประกอบการ**
ระบบบริการทาง-
อิเล็กทรอนิกส์



**ระบบทะเบียนทรัพย์สิน
และครุภัณฑ์**
กรมพัฒนาฝีมือแรงงาน



**ระบบงานสารบรรณ
อิเล็กทรอนิกส์**
กรมพัฒนาฝีมือแรงงาน



**ระบบจัดการเอกสาร
อิเล็กทรอนิกส์**



**ระบบจัดการข้อมูล
เว็บไซต์**
กรมพัฒนาฝีมือแรงงาน



**ระบบบริหารบุคลากร
และกำหนดสิทธิ์
การใช้งาน
ระบบสารสนเทศ**



แจ้งปัญหาระบบ
กรมพัฒนาฝีมือแรงงาน



**ระบบรายงาน
ความก้าวหน้าโครงการ
เพิ่มผลิตภาพแรงงานไทย
พ.ศ. 2559**



**แจ้งปัญหาระบบส่งเสริม
การพัฒนาฝีมือแรงงาน
และ e-Service
(สำหรับสถานประกอบการ)**



**แจ้งเปลี่ยนข้อมูล
บุคลากร**



ระบบอื่นๆ





กำกับดูแล ประสาน และแก้ไขปัญหาการใช้งานระบบสารสนเทศ ระบบเครื่องคอมพิวเตอร์ ระบบเครือข่ายอินเทอร์เน็ตและอินเทอร์เน็ตของหน่วยงาน

- ▶ กำกับดูแล ประสานงาน และแก้ไขปัญหาการใช้งานระบบสารสนเทศ
 - ▶ ในกรณีผู้ใช้ หรือเจ้าหน้าที่ของหน่วยงานผู้ใช้งานเกิดปัญหาอุปสรรคในการใช้งานระบบฯ หลังจากที่ไม่สามารถแก้ไขด้วยตนเองได้แล้ว (Admin หน่วยงาน) จะเป็นคนแรกที่จะเข้าไปดำเนินการแก้ไขปัญหา นั้น ๆ และจะเป็นผู้ประสานกับ (Admin ส่วนกลาง) ในการแก้ไขปัญหาต่าง ๆ ดังกล่าว เช่น
 - ▶ ปัญหา : เจ้าหน้าที่ ศพจ.แจ้ง (Admin หน่วยงาน) ว่าไม่สามารถลงข่าวจัดซื้อจัดจ้างในเว็บไซต์หน่วยงานได้
 - ▶ ตอบ : (Admin หน่วยงาน) + (Admin ส่วนกลาง)



กำกับดูแล ประสาน และแก้ไขปัญหาการใช้งานระบบสารสนเทศ

▶ กำกับดูแล ประสานงาน และแก้ไขปัญหาการใช้งานระบบสารสนเทศ

▶ **ปัญหา :** เจ้าหน้าที่พัสดุ ศพจ.แจ้ง (Admin หน่วยงาน) ว่าไม่สามารถบันทึกรายละเอียดครุภัณฑ์ในระบบทะเบียนทรัพย์สินและครุภัณฑ์หน่วยงานได้

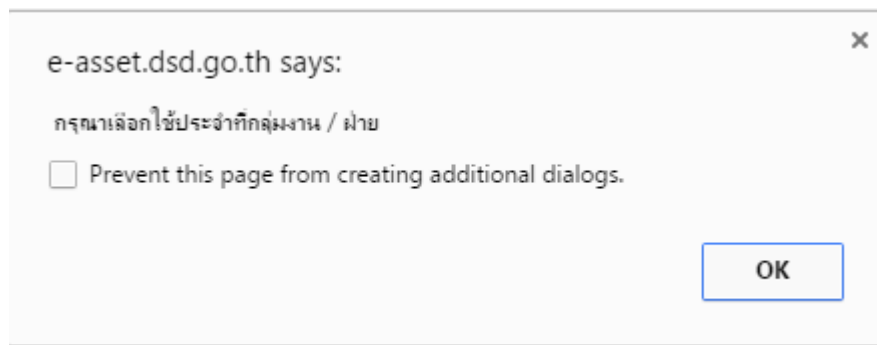

▶ **ตอบ :** (Admin หน่วยงาน) + (Admin ส่วนกลาง)

ระบบทะเบียนทรัพย์สินและครุภัณฑ์
กรมพัฒนาฝีมือแรงงาน กระทรวงแรงงาน

ยินดีต้อนรับ songkran หน่วยงาน ศูนย์ข้อมูลเทคโนโลยีสารสนเทศและการสื่อสาร > ฝ่ายบริหารคอมพิวเตอร์และเครือข่าย อนุ...

หน้าแรก ข้อมูลสินทรัพย์ สินทรัพย์ใกล้หมดอายุ ติดตามการจ่ายงบประมาณ ครอบครุ...

ข้อมูลสินทรัพย์ กรมมาตรฐานครุภัณฑ์ ค่าเสื่อมราคา การยืม-คืนซ่อมแซม/บำรุงรักษา

Server Error in '/' Application.

String was not recognized as a valid DateTime.

Description: An unhandled exception occurred during the execution of the current web request. Please review the stack trace for more information.

Exception Details: System.FormatException: String was not recognized as a valid DateTime.

Source Error:

```
Line 329:         model.ASSET_AVAILABLE = ASSET_AVAILABLE.Text;
Line 330:
Line 331:         model.RECEIVE_DATE = DateTime.Parse(RECEIVE_DATE.Text);
Line 332:         model.AGE = age;
Line 333:         model.AGE_YEAR = mat_dsd_age;
```

Source File: c:\inetpub\wwwroot\asset\Assets\Details\Page1.aspx.cs **Line:** 331



กำกับดูแล ประสาน และแก้ไขปัญหาการใช้งานระบบเครื่องคอมพิวเตอร์

- ▶ (Admin หน่วยงาน) มีหน้าที่ช่วยอำนวยความสะดวกในการใช้งาน และตรวจสอบ แก้ไขปัญหาเบื้องต้น เครื่องคอมพิวเตอร์ และอุปกรณ์ต่อพ่วง ต่าง ๆ ของเจ้าหน้าที่ใช้งานในหน่วยงาน ในกรณีที่เกิดการชำรุดบกพร่องทั้งด้าน Hardware หรือ Software เช่น Computer(PC) Notebook Printer Scanner ฯลฯ ให้สามารถใช้งานได้ปกติ
 - ▶ ปัญหา : เปิดเครื่องคอมฯ ไม่ติด , ไวรัส (ซ่อนไฟล์) , ปริ้นไม่ออก (แชร์ปริ้นเตอร์)
 - ▶ แก้ไข : (Admin หน่วยงาน)
- ▶ (Admin หน่วยงาน) จะต้องตรวจสอบ**ครุภัณฑ์เครื่องคอมพิวเตอร์** และสรุปอาการเสียเบื้องต้น ก่อนทำการส่งร้านซ่อม
 - ▶ ปัญหา : Hard Disk , RAM , Power Supply (Hardware)
 - ▶ แก้ไข : (Admin หน่วยงาน)





กำกับดูแล ประสาน และแก้ไขปัญหาการใช้งานระบบเครือข่าย อินเทอร์เน็ตและอินทราเน็ตของหน่วยงาน

- ▶ (Admin หน่วยงาน) มีหน้าที่กำกับดูแล บริหารจัดการการใช้งาน อินเทอร์เน็ต
ของเจ้าหน้าที่ในหน่วยงาน เผื่อระวังผู้บุกรุก พร้อมทั้งอำนวยความสะดวกในการ
ใช้งานระบบเครือข่ายภายในหน่วยงาน
 - ▶ ปัญหา : อินเทอร์เน็ตล่ม (ช้า) , Virus (CTB Locker , Worm , Trojan)
 - ▶ แก้ไข : ตรวจสอบการเชื่อมต่อ ทั้งต้นทาง - ปลายทาง
 - ▶ แก้ไข : ตรวจสอบปริมาณการใช้งาน Bandwidth (Bit , YouTube , FB)
 - ▶ แก้ไข : ติดตั้งระบบ Anti Virus (ติดตั้งระบบตรวจพบและระบบป้องกันผู้บุกรุก
IDS/IPS)



กำกับดูแล ประสาน และแก้ไขปัญหาการใช้งานระบบเครือข่าย อินเทอร์เน็ตและอินทราเน็ตของหน่วยงาน

▶ **แก้ไข** : ตรวจสอบการเชื่อมต่อ ทั้งต้นทาง – ปลายทาง

▶ 1. 

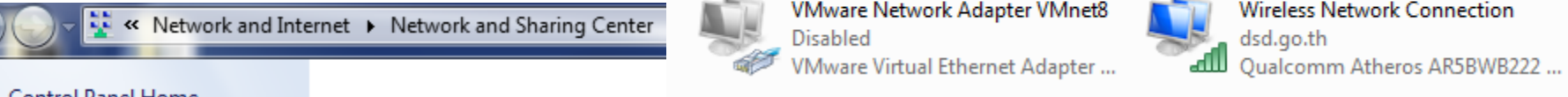

Control Panel Home
Manage wireless networks
Change adapter settings
Change advanced sharing settings

View your basic network information and set up connections

IT_DSD (This computer) dsd.go.th Internet See full map

View your active networks Connect or disconnect

```
Connection-specific DNS Suffix . : dsd.go.th
Description . . . . . : Qualcomm Atheros AR5BWB222 Wireless Netwo
Adapter
Physical Address. . . . . : 20-68-9D-36-6F-05
DHCP Enabled. . . . . : Yes
Autoconfiguration Enabled . . . . . : Yes
Link-local IPv6 Address . . . . . : fe80::48c3:5121:1111:1111 (Preferred)
IPv4 Address. . . . . : 10.100.16.147 (Preferred)
Subnet Mask . . . . . : 255.255.255.0
Lease Obtained. . . . . : 6 มิถุนายน 2559 10:03:35
Lease Expires . . . . . : 14 มิถุนายน 2559 10:03:35
Default Gateway . . . . . : 10.100.16.254
DHCP Server . . . . . : 10.100.16.254
DHCPv6 IAID . . . . . : 204811111
DHCPv6 Client DUID. . . . . : 00-01-00-01-1A-F6-99-DA-20-6A-8A-90-3D-A7

DNS Servers . . . . . :
NetBIOS over Tcpi . . . . . : Enabled
```



กำกับดูแล ประสาน และแก้ไขปัญหาการใช้งานระบบเครือข่าย อินเทอร์เน็ตและอินทราเน็ตของหน่วยงาน

- ▶ **แก้ไข** : ตรวจสอบปริมาณการใช้งาน Bandwidth (Bit , YouTube , FB)

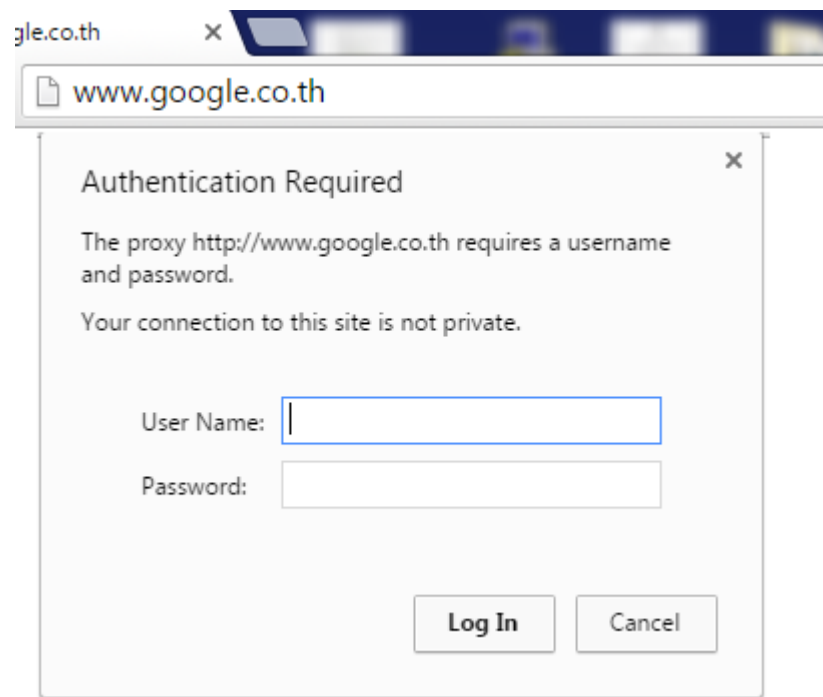

lightsquid/

Squid user access report
Work Period: **Aug 2016**

Calendar

2015		2016									
01	02	03	04	05	06	07	08	09	10	11	12

Date	Group	Users	OverSize	Bytes	Average	Hit %
06 Aug 2016	grp	39	22	10.9 G	286.0 M	0.48%
05 Aug 2016	grp	291	205	168.1 G	591.7 M	0.26%
04 Aug 2016	grp	308	208	121.3 G	403.1 M	0.49%
03 Aug 2016	grp	308	206	104.2 G	346.3 M	0.47%
02 Aug 2016	grp	290	190	108.3 G	382.5 M	0.36%
01 Aug 2016	grp	284	194	106.4 G	383.5 M	0.43%
Total/Average:		253	170	619.1 G	398.9 M	0.42%

LightSquid v1.8 (c) Sergey Erokhin AKA ESL



กำกับดูแล ประสาน และแก้ไขปัญหการใช้งานระบบเครือข่าย อินเทอร์เน็ตและอินทราเน็ตของหน่วยงาน

- ▶ **แก้ไข :** ติดตั้งระบบ Anti Virus (ติดตั้งระบบตรวจจับและระบบป้องกันผู้บุกรุก IDS/IPS)
 - ▶ 1. IDS/IPS สามารถป้องกันการบุกรุกจาก Hacker ที่เข้ามาทางเครือข่ายภายนอก
 - ▶ 2. IDS/IPS สามารถเฝ้าตรวจสอบลักษณะของข้อมูลที่จะเป็นความเสี่ยงหรือส่งผลกระทบต่อระบบงานที่มีอยู่ โดยจะทำการแจ้งเตือนให้ผู้ดูแลระบบทราบและหยุดการทำงานของบุคลากรนั้น ๆ
 - ▶ 3. ระบบ IDS/IPS สามารถทำการจับรูปแบบของข้อมูลมาทำการวิเคราะห์ เพื่อดูพฤติกรรมการทำงานว่าเป็นความเสี่ยงที่ส่งผลกระทบต่อระบบงานหรือไม่ เช่น Packet ที่ทำงานแบบเดิม ๆ และบ่อยมาก ๆ และมีผลต่อเครือข่ายหรือระบบงาน
 - ▶ เมื่อมีการติดตั้งระบบ IDS/IPS ในองค์กร จะมีผลให้ระบบงานมีความปลอดภัยจากการบุกรุกทั้งบุคคลภายในและจากเครือข่ายภายนอกได้มากขึ้น และส่งผลให้เครือข่ายภายในองค์กร มีประสิทธิภาพทางด้านความปลอดภัยมากยิ่งขึ้น



กำกับดูแล ประสาน และแก้ไขปัญหาการใช้งานระบบเครือข่าย อินเทอร์เน็ตและอินทราเน็ตของหน่วยงาน

- ▶ (Admin หน่วยงาน) มีหน้าที่กำกับดูแล อุปกรณ์เครือข่ายอินเทอร์เน็ต และ อินทราเน็ต (GIN) ให้ใช้งานได้อย่างมีประสิทธิภาพและต่อเนื่อง ดังนี้
 - ▶ (Admin หน่วยงาน) มีหน้าที่เชื่อมต่อระบบเครือข่ายอินทราเน็ต (GIN) เข้ากับ ระบบเครือข่ายอินเทอร์เน็ตของหน่วยงาน ให้เจ้าหน้าที่ภายในหน่วยงานสามารถใช้งานระบบสารสนเทศของกรมฯ ผ่านทาง ระบบเครือข่ายอินทราเน็ต ได้ ครอบคลุมไปกับการใช้งานระบบเครือข่ายอินเทอร์เน็ตของหน่วยงาน
 - ▶ ปัญหา : การเชื่อมต่อ (ออกเน็ตไม่ได้ , ไม่ได้รับไอพี)
 - ▶ แก้ไข : (Admin หน่วยงาน)+(Admin ส่วนกลาง)

กำกับดูแล ประสาน และแก้ไขปัญหาการใช้งานระบบเครือข่าย อินเทอร์เน็ตและอินทราเน็ตของหน่วยงาน

► ISP หน่วยงาน

- กรณีที่ 1 - เป็นการเชื่อมต่อ Router+Wireless ให้อยู่ Class IP เดียวกันกับระบบ Broadband Router
- เป็น การต่อใช้งานแบบธรรมดา โดย Broadband Router ทำหน้าที่เป็นตัวเชื่อมต่อ Internet หรือเป็น Gateway นั้นเอง (PPPOE , User, Pass อยู่ใน Broadband Router) อณะะ และ Broadband Router ก็เปิดการแจก IP (DHCP Server) อยู่
- เราก็นำ port LAN จาก Broadband Router มาต่อที่ port LAN ของ Roter+Wireless
- Roter+Wireless ต้อง SET IP local ให้อยู่ใน class เดียวกับ Broadband Router / subnet / gateway / dns ของ Broadband Router และ ปิดฟังก์ชั่น DHCP ของ Roter+Wireless ด้วย

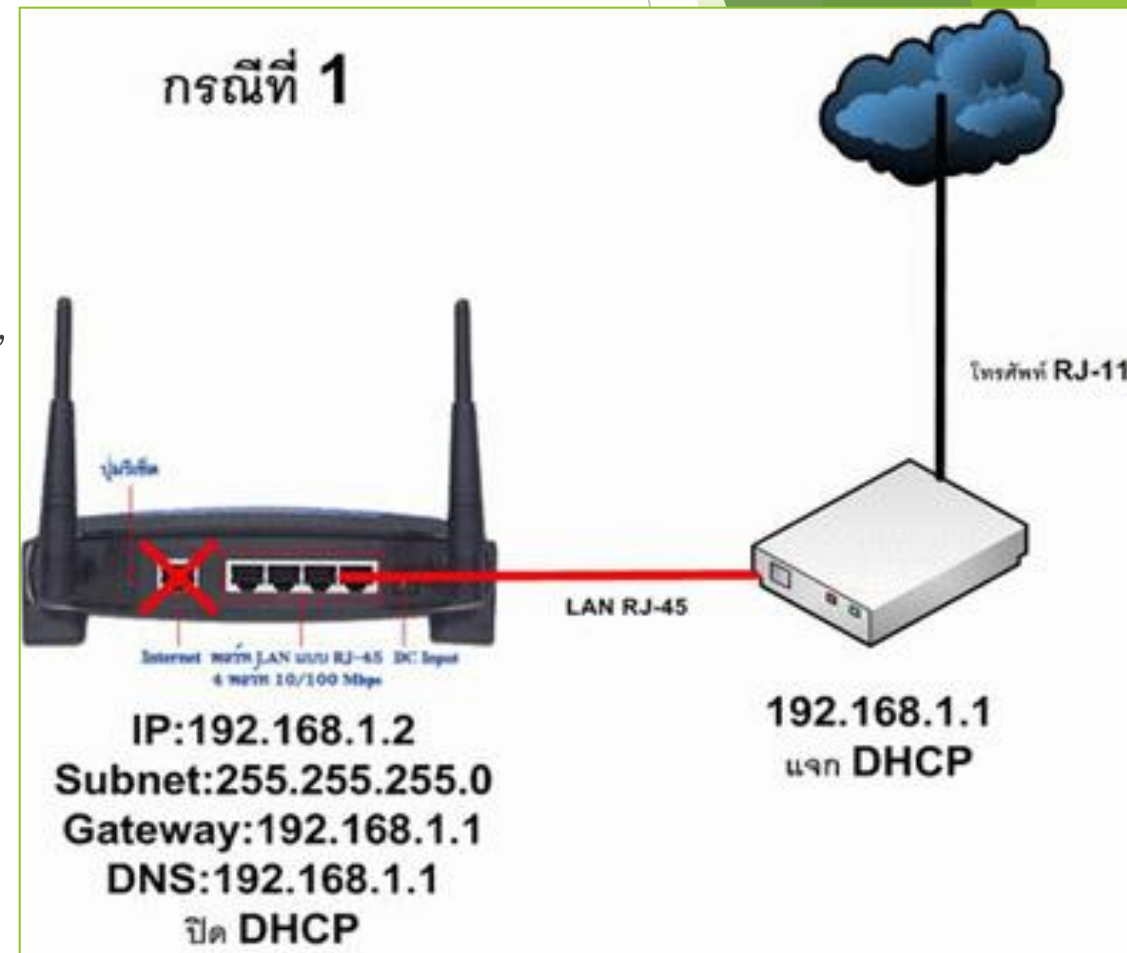

กำกับดูแล ประสาน และแก้ไขปัญหาการใช้งานระบบเครือข่าย อินเทอร์เน็ตและอินทราเน็ตของหน่วยงาน

- ▶ ISP หน่วยงาน
- ▶ กรณีที่ 1-2 - เป็นการเชื่อมต่อ Router+Wireless ให้
อยู่คนละ Class IP เดียวกับระบบ Broadband
Router นะครับ
- ▶ โดยการนำ port lan จาก Broadband Router เข้า
มาที่ port Internet ของอุปกรณ์ Router+wireless
- ▶ โดย Router+wireless จะแยกการทำงานในส่วนของ
WAN (Internet) กับ Local IP "WAN ที่ได้ จะรับมา
จาก Broadband Router" ทำให้ "Local ของ
Router+Wireless สร้างวงภายในอีกวงหนึ่งขึ้นมา

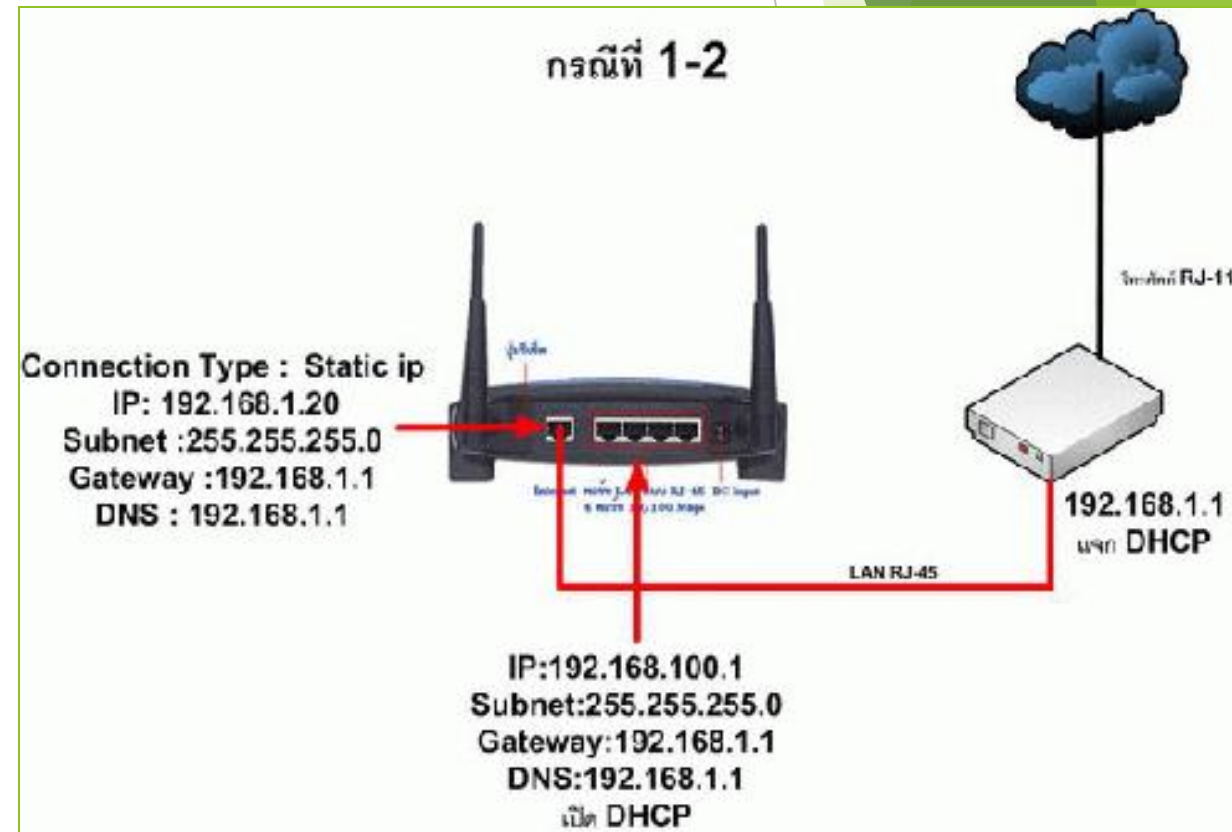

กำกับดูแล ประสาน และแก้ไขปัญหาการใช้งานระบบเครือข่าย อินเทอร์เน็ตและอินทราเน็ตของหน่วยงาน

- ▶ ISP หน่วยงาน
- ▶ กรณีที่ 2 - เป็นการเชื่อมต่อ Router+Wireless ให้เป็นตัวเชื่อมต่อ Internet (gateway)
- ▶ กรณีนี้ส่วนมากจะใช้งานกันเยอะ เพราะกรณีที่ผู้ใช้มี Broadband Router ที่ผู้ให้บริการ แคม ๆ มาที่เป็น 1 port ADSL (RJ-11)
- ▶ ตัว Broadband Router จะทำงานในโหมด Bridge ซึ่งการทำงานก็เป็นเหมือนสะพานเพื่อให้ Router+Wireless เป็นตัวเชื่อมต่อ กับ ผู้ให้บริการ Internet

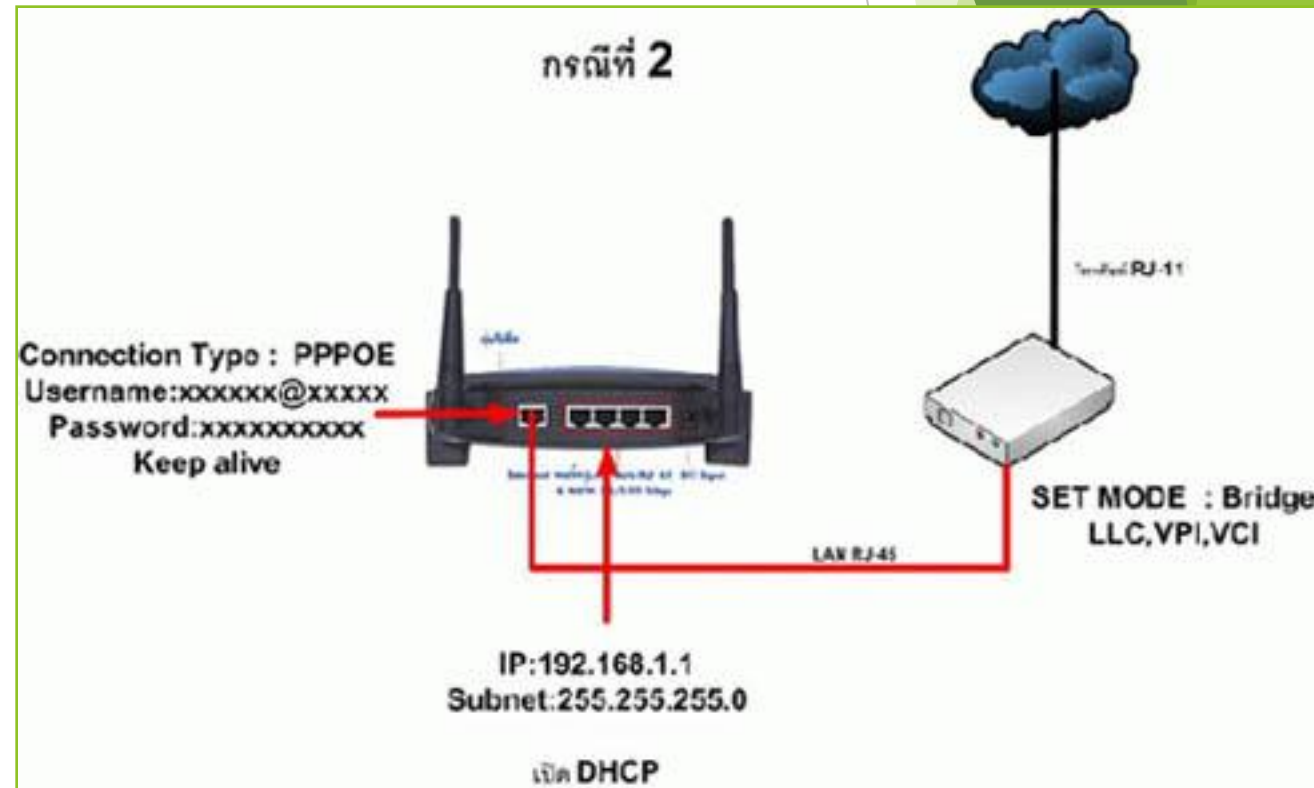

ศูนย์ข้อมูลเทคโนโลยีสารสนเทศและการสื่อสาร



นายวินัย มະยมพอง

ผู้อำนวยการศูนย์ข้อมูลเทคโนโลยีสารสนเทศและการสื่อสาร



ขอขอบคุณ ADMIN

DSD ทุกท่าน